

The logo for Dedo Weigert Film, consisting of two overlapping white circles on a dark blue background. The text 'DEDO WEIGERT FILM' is written in a bold, white, sans-serif font across the circles.

DEDO  
WEIGERT  
FILM



3D  
EINE KAMERA  
ZWEI AUGEN  
PERFEKT



NEWS 2011



## PHANTOM® Phantom 65-Z3D - Stereo 3D

Phantom 65-Z3D ist das einzige digitale, extrem kompakte Stereo 3D-Kamerasystem, das mit nur einer Kamera und wechselbaren, stereoskopischen Spezialobjektiven (zwei Objektive in einem Gehäuse) 3D-Aufnahmen in professioneller 35mm Bildqualität ermöglicht.

### Das System:

Die Phantom 65 ist weltweit die einzige digitale Kamera mit einem 65 mm-Format Sensor (Auflösung 4K). Das Frontelement der Kamera wurde derart modifiziert, dass speziell entwickelte Stereoobjektive für Stereo-3D-Aufnahmen eingesetzt werden können. Die stereoskopischen Zepar Objektive projizieren auf den 65 mm-Format-Sensor zwei Side by Side Bilder im Super 35 mm Format mit jeweils 2K-Auflösung. Die Bilder sind automatisch synchron, da sie unmittelbar mit einer Kamera/einem Sensor erfasst werden. Der Augenabstand der Objektive ist justierbar, um für jede Einstellung die optimale Platzierung des Raumvolumens zu definieren. Die Objektive bleiben dabei immer in paralleler Stellung zueinander.

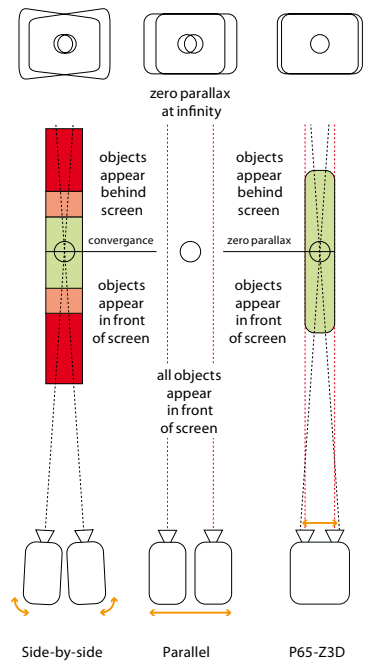

Bei dieser Technologie handelt es sich um eine Weiterentwicklung des mittlerweile fast 50 Jahre alten stereoskopischen „Stereo-70“-Verfahrens, das 1991 mit einem technischen Oscar ausgezeichnet wurde. Das Prinzip dieses Systems ist die Verwendung einer einzigen Kamera mit einem Objektiv und nur einem Film für die stereoskopische Aufzeichnung.

## Vorteile von Phantom 65-Z3D

- sehr kompaktes und leichtes Stereo 3D-System
- nur EINE Kamera, EIN Objektiv, EIN Sensor, EIN Aufzeichnungsmedium
- deshalb: kein Kamera-Alignment und keine Synchronisation erforderlich, Bilder sind automatisch synchronisiert
- deutlich weniger Fehlerquellen als beim Dreh mit zwei Kameras
- keine Differenzen der beiden Teilbilder (in Farbe, Luminanz, Bildskalierung)
- Bilder sind frei von optischen Verzerrungen und Artefakten
- keine Probleme mit Reflektionen, Spiegelungen
- dadurch: deutlich weniger Korrekturen in der Postproduktion notwendig
- schnelles Kamera Setup
- unkomprimierte On-board RAW Aufzeichnung (Phantom Cine RAW)
- Highspeed Aufnahmen bis zu 320 fps im S3D-Modus (2 x 1920 x 1080)
- 35 mm Schärfentiefe
- Augenabstand der Stereoobjektive einstellbar für Definierung der Nullebene
- mit dem 3D-Calculator ist eine schnelle und einfache Kontrolle des optimalen Tiefenbudgets und der Nullebene möglich
- Verwendung von Kompendium und Filtern wie beim 2D-Dreh
- Keine Wetterfähigkeit durch Staub, Regen, Schnee, Schmutzpartikel... (wie bei Spiegelrigs)
- Kompaktes System, hervorragend für beengte Räume
- einfaches Kran-, Handkamera- und Steadicam-Handling (Kamerabody wiegt 5,5kg)
- ideal auch als B-Kamera einzusetzen
- schnelles Arbeiten am Set, vergleichbar mit 2D-Drehs
- viel Zeitersparnis beim Arbeiten im Vergleich zu Rigssystemen
- angenehmer stereoskopischer Bildeindruck

## Die Phantom 65 Gold Kamera

- Auflösung 4K (4096 x 2440)
- 2 x 2K Auflösung im S3D-Modus
- CMOS Sensor, 52.1 mm x 30.5 mm
- Framerate bis zu 320 fps im S3D-Modus bei 1920 x 1080 (bei 4096 x 1536 > 220 fps)
- 14-bit A/D Wandler
- 11 Blenden Dynamikumfang
- Empfindlichkeit ca. 320 ASA
- CineMag® kompatibel
- Gewicht: 5.5 kg (ohne Objektiv)
- Für „einäugige“ Aufnahmen im 65 mm Format sind folgende Brennweiten bei Dedo Weigert Film GmbH erhältlich: Pentax: 35 mm, 45 mm, 55 mm, 90 mm, 105 mm, 135 mm, 150 mm, 165 mm



## Die Zepar Stereo 3D-Festbrennweiten

- Zepar Stereoobjektive bestehen aus zwei Shift Objektiven mit parallelen optischen Achsen
- Die Brennweiten sind 20 mm, 24 mm, 28 mm, 35 mm, 50 mm, 75 mm, 100 mm
- Jedes Zepar Objektivpaar befindet sich in einem einzelnen Gehäuse, das mit zwei Arretierungen am Frontelement der Kamera fixiert wird.
- An den Objektiven werden über drei Motoren folgende Parameter eingestellt: Fokus, Blende, Interokulare Distanz
- Ein Objektivwechsel ist so schnell wie bei einem 2D-Dreh
- Nach einem Objektivwechsel werden lediglich die drei Motoren für Fokus, Blende und Interokulare Distanz angedockt. Ein Knopfdruck auf „Kalibrieren“ genügt. In wenigen Sekunden fahren die drei Motoren den Gesamtradius der drei Steuergrößen ab. Das Objektiv mit allen Einstellungspositionen wird automatisch erkannt. Es kann unmittelbar weiter gedreht werden.
- der Augenabstand der Zepar Objektive kann justiert werden zwischen 24,15 mm und 26,4 mm
- Zusätzlich ist ein optischer Adapter verfügbar der es ermöglicht, die Interokulare Distanz zu vergrößern > 62 mm – 102 mm (für die Brennweiten 50 mm, 75 mm, 100 mm)
- Maße Adapter: 170 mm x 88 mm x 96 mm (LxHxB), Gewicht 0,55 kg



## Das Zepar Lens Control System U-Lex mit 3D-Calculator

Das Lens Control System U-LEX ermöglicht auf einfache Weise, Fokus, Blende und den optimalen Stereoraum zu definieren und zu kontrollieren.

Die Zepar Fernbedienung U-Lex ist eine intelligente RCU-Steuerung mit zahlreichen Funktionen:

- Einstellung und Kontrolle von Fokus, Blende und Interokularer Distanz
- Mit dem 3D-Calculator wird der Augenabstand der Objektive eingestellt (24, 15 - 26,4 mm). Dabei werden beide Objektive entweder parallel voneinander weg oder aufeinander zu bewegt. Eine genaue Kontrolle über die definierte Nullebene sowie die positive und negative Parallaxe ist damit möglich.
- schnelle und einfache Kalibrierung der drei Motoren für Fokus, Blende und Interokulare Distanz
- Die Einstellungen beider Objektive sind automatisch gekoppelt, die Einstellungen beider Objektive sind immer synchron



U-Lex kommuniziert wichtige Informationen an den Operator:

- Eingestellter Fokuswert
- Anzeige der Schärfentiefe davor und dahinter
- Anzeige der eingestellten Blende (die Blendeneinstellung ist in unterschiedlichen Abstufungen programmierbar)
- Anzeige der eingestellten Nullebene/Zero Parallax
- Bei Einstellung einer bestimmten Entfernung für die Nullebene zeigt das Display des 3D-Calculators unmittelbar den idealen Stereoeffekt davor und dahinter an („Safe 3D“).



# Phantom Flex

Phantom Flex, die neueste High-Speed-Kamera für die digitale Produktion. Flexibler Einsatz als Produktionskamera durch einfaches Handling und hohe Lichtempfindlichkeit. Die Phantom Flex und die onboard Speicherlösung CineMag II bilden in einer kompakten Einheit das ideale Highspeed System für schnelles Speichern der Daten und einen reibungslosen Einsatz bei Werbe-, Kino-, Sport- und Wildlife-Produktionen.

CineRAW Workflow für detaillierte Auswertung und ein Maximum an Möglichkeiten in der Postproduktion. Einfacher HD-SDI 4:2:2 / 4:4:4 Workflow über Payout möglich, inklusive Resample-, Matrix-, Bildanpassungs- und Format-Optionen. Beide Workflow Varianten können natürlich kombiniert werden für einen maximal flexiblen Workflow.

Der 4 Mega-Pixel CMOS-Sensor erlaubt eine maximale Auflösung von 2560 x 1600 Pixel, kann allerdings durch CAR-Technologie in 256 x 8 Pixel Schritten angepasst werden. Der Flex Sensor arbeitet mit 12 Bit A/D-Wandlern und einem Color Filter Array im Bayer-Pattern.

Die Phantom Flex kann in zwei Modi betrieben werden. Der Phantom HQ-Modus erzielt eine Höchstleistung an Bildqualität und sorgt für einen stabilen Schwarzwert, geringes Rauschen und eine erhöhte Dynamik. Der SQ-Modus ermöglicht die flexibelste Nutzung der Phantom Flex für maximale Bildraten und den komplett freien Einsatz des Global Elektronischen Shutters. Im HQ-Modus sind ungefähr die halben Bildraten gegenüber dem SQ-Modus möglich.

Auf der Phantom Flex können eine Vielzahl aktueller und älterer Objektive aus dem 35mm Feld eingesetzt werden (PL-Mount, Canon EOS, manual Nikon, Panavision). Optional sind auch Adapter für den Einsatz von 2/3" und 16 mm Objektiven erhältlich.

### Key Features:

- Durch 35 mm-CMOS Sensor den gewohnten Schärfentiefe-Eindruck und Bildwinkel
- Bis zu 2560 fps bei 1920 x 1080 in Standard Mode
- 12-bit CMOS Sensor mit Bayer Color Filter Array
- 800 ISO
- Globaler elektronischer Shutter
- Interner mechanischer Shutter, für einen schnellen und einfachen Schwarzabgleich
- SQ und HQ-Modus für beste Ergebnisse bei voller Flexibilität
- 2 x 4:2:2 HD-SDI Video BNC, konfigurierbar als Dual-Link 4:4:4
- CineMag Schnittstelle: zur Verwendung der on-board solid state Speicherlösung CineMag II
- Multi-Cine fähig. Mehrere einzeln konfigurierbare RAM-Segmente für sehr schnell aufeinander folgende Events.
- On-Camera Steuerung mit On-Screen Menü für Kamera-Modus, -Einstellungen, Playbacks und Trim- und Speicherfunktionen
- Remote Eingang für die Phantom Remote Control Unit
- Direkt S3D-Fähig durch Frame Synchronisation zwischen Phantom Kameras und Genlock für Playback.
- 16 GB und 32 GB Modelle



# Phantom CineMag® II & CineStation

Digitale Highspeed Kameras sind enorm speicherhungrig.

Wenn aktuelle digitale Highspeed Kameras wie die Phantom HD Gold mit mehr als 1000 Bildern pro Sekunde in 1920 x 1080 HD Auflösung Daten schreiben, dann entstehen bei 14 bit pro Pixel etwa 3.6 GB Sensor RAW Daten pro Sekunde. Mit der neuesten Generation der Phantom Flex wird fast die 3-fache Menge an Daten pro Sekunde im internen RAM Speicher generiert. Das Speichern einer 4 Sekunden Aufnahme (bei 1000 fps) auf HDD/SDD kann damit bis zu 15 Minuten Downloadzeit über die Gigabit Ethernet Schnittstelle benötigen. Diese 15 Minuten könnten sie weitaus sinnvoller nutzen!

Das CineMag ist ein „hot-swappable“ solid state (Flash) Speicher mit einer extrem schnellen Schnittstelle, die bis zu 700 Megapixel pro Sekunde schreiben kann. Damit können bei 1920 x 1080 bis 450 Bilder pro Sekunde geschrieben werden. Für höhere Bildraten muss weiterhin der interne Speicher genutzt werden. Die Daten können dann im internen Speicher zugeschnitten und selektiv und schnell auf das CineMag gespeichert werden. Eine 4 Sekunden Aufnahme (bei 1000fps) kann dann in ca. 10 Sekunden auf das CineMag gespeichert werden, und Sie sind sofort bereit für die nächste Aufnahme.

Durch die konsequente Weiterentwicklung konnte 2010 mit dem CineMag II ein noch kompakteres und leichteres Design vorgestellt werden, das in Größen von 126 GB, 256 GB und 512 GB erhältlich ist.



	CineRAW	SQ-Mode	HQ-Mode	RAM 16GB	CineMag II	
	Resolution Pixel	max. Frame Rate	max. Frame Rate	Recording Time	Frame Rate	128GB Recording Time
<b>Max Resolution</b>	2560 x 1600	1450 fps	720 fps	ca. 2 sec	195 fps	ca. 2min 10 sec
<b>Max Res (16:9)</b>	2560 x 1440	1600 fps	800 fps	ca. 2 secs	217 fps	ca. 2min 10 sec
<b>HD (16:9)</b>	1920 x 1080	2560 fps	1270 fps	ca. 2 sec	362 fps	ca. 2min 10 sec
<b>HD 720 (16:9)</b>	1280 x 720	5385 fps	2660 fps	ca. 2 sec	868 fps	ca. 2min 10 sec

# Phantom HD Gold



Phantom HD Gold ist die zweite Generation der legendären Phantom HD. Durch das Feedback von über 150 Phantom HD Besitzern und Rental-Häusern konnte die Phantom HD nochmals verbessert werden und liefert mit dem Gold upgrade ein sehr rauschames und klar definiertes 2K Bild mit reichen Schwärzen und einem Dynamik-Umfang von ca. 10,5 Blenden. Die Phantom HD hat mit ihrer Einführung das Zeitalter der digitalen 2K Highspeed Aufnahmen in einer bisher nicht gekannten Qualität eingeläutet. Mit ihren kompakten Abmessungen, dem 35 mm CMOS-Sensor und der Kompatibilität zu nahezu jeglichem 35mm Kamera-Zubehör ist die Kamera damals wie heute das passende Instrument für eine Vielzahl an Produktionen aus dem Werbe-, Kino-, Sport- und Wildlife-Bereich.

CineRAW Workflow oder der einfache HD-SDI 4:2:2 Workflow ermöglichen für jeden Einsatzzweck einen flexiblen Workflow für beste Ergebnisse.

Der 4 Mega-Pixel CMOS-Sensor erlaubt eine maximale Auflösung von 2048 x 2048 Pixel und arbeitet mit einem sehr rauschamen 14 Bit A/D-Wandler und einem Color Filter Array im Bayer-Pattern.

Auf der Phantom HD Gold können eine Vielzahl aktueller und älterer Objektive aus dem 35 mm Feld eingesetzt werden. (PL-Mount, manual Nikon, Panavision, Hasselblad, Pentax, BNC-R). Optional sind auch Adapter für den Einsatz von 2/3" und 16 mm Objektiven erhältlich.

Da viele Phantom HD Besitzer im Zuge der Trade-In Aktion von Vision Research auf eine Phantom Flex umgestiegen sind, gibt es die Phantom HD Gold als „refurbished“ Variante zu sensationellen Preisen. Die komplett überholten Kameras sind „wie neu“ und kommen mit einem Jahr Garantie. Fragen Sie nach unseren speziellen Paket-Angeboten!

## Key Features:

- Durch 35 mm-CMOS Sensor den gewohnten Schärfentiefe-Eindruck und Bildwinkel
- Bis zu 1050 fps bei 1920 x 1080
- 14-bit CMOS Sensor mit Bayer Color Filter Array
- 250 ISO
- Progressiver elektronischer Shutter
- 4:2:2 HD-SDI Video BNC
- CineMag Schnittstelle: zur Verwendung der on-board solid state Speicherlösung CineMag II
- Multi-Cine fähig. Mehrere einzeln konfigurierbare RAM-Segmente für sehr schnell aufeinander folgende Events.
- On-Camera Steuerung mit On-Screen Menü für Kamera-Modus, -Einstellungen, Playbacks und Trim- und Speicherfunktionen
- Remote Eingang für die Phantom Remote Control Unit
- Direkt S3D-Fähig durch Frame Synchronisation zwischen Phantom Kameras.
- Externe Trigger-Eingänge
- Komponenten Viewfinder Ausgang (inkl. 12 VDC-Versorgung)
- 8 GB, 16 GB und 32 GB Modelle

	CineRAW	internal RAM 16GB		CineMag II	
	Resolution Pixel	max. Frame Rate	Recording Time	Frame Rate	128GB Recording Time
Max Resolution	2048 x 2048	555 fps	ca. 3,9 sec	216 fps	ca. 1 min 51 sec
2K (4:3 für anamorph)	2048 x 1536	740 fps	ca. 4,2 sec	302 fps	ca. 1 min 51 sec
2K (1:1,85)	2048 x 1104	1029 fps	ca. 3,6 sec	378 fps	ca. 1 min 51 sec
HDTV (16:9)	1920 x 1080	1052 fps	ca. 3,6 sec	378 fps	ca. 1 min 51 sec
HDTV (16:9)	1280 x 720	1576 fps	ca. 3,2 sec	504 fps	ca. 1 min 51 sec

## VERLEIHKONDITIONEN *pro Tag:*

Phantom HD Gold	€ 2.000,00
Phantom Flex	€ 2.400,00
Phantom 65	€ 2.200,00
Cinemag 256GB	€ 450,00
Cinestation	€ 300,00
Zepar System	€ 2.100,00
Stereo 3D-Preview	€ 310,00

## VERKAUFSPREISE

Phantom HD Gold	ab € 79.385,00
Phantom Flex	ab € 99.231,00
Phantom 65	ab € 99.231,00
Cinemag 256GB	ab € 23.000,00
Cinestation	ab € 9.923,00



# LUMINYS – GUTES LICHT UND VIEL DAVON



flickerfreies Dauerlicht

## Softsun 3500 Watt PAR

Das „Perfekte Licht“ gibt es nun auch in parabolischer Bauform! Diese Version hat einen gleichmäßigen Abstrahlwinkel von 33° und beinhaltet sämtliche Eigenschaften der Softsun Familie.



flickerfreies Dauerlicht

## Softsun 25.000 Watt

Mit einem Abstrahlwinkel von 100° und sauberem Farbspektrum übertrifft die 25.000 Watt Leuchte jede 18 kW in ihren Möglichkeiten.



## Lablight 30.000 Watt

Das 30 kW Lablight ist das erste mobile Hochleistungs-Licht-System, welches speziell für die Bedingungen bei High Speed Aufnahmen entwickelt wurde. Absolut flickerfrei, bereits nach 1 ms volle Lichtleistung und Farbtemperatur (5600 K). Stromversorgung über herkömmliche Schuko-Steckdose (230 V/16 A).

10 Sekunden für High Speed



flickerfreies Dauerlicht

## Softsun 100.000 Watt

Die 100.000 W Softsun – dimmbar von 100 % – 5 % ohne sichtbare Veränderung der Farbtemperatur (5600 K). Flickerfrei durch AC/DC-Ballast.

24 Stunden Sonnenlicht ohne wandernde Schatten – der Traum von Produzent und Bildgestalter.

Die Softsun Familie besitzt die einzigen Tageslicht-Leuchten, die ohne sichtbare Veränderung der Farbtemperatur um 95 % gedimmt werden können und gleichzeitig flickerfrei bleiben bei Bildraten von bis zu 1.500 B/s.

Die besonderen ESL TM Lampen, die hier zum Einsatz kommen, benötigen auch keine Hochlaufzeiten, wie man sie von sogenannten „HMI“\*- Leuchten kennt. Sofort nach dem Zünden sind die Softsun-Leuchten einsatzbereit.

\* eingetragener Markenname von OSRAM





## Hi-G – System 6.500 Watt Blast™

8 Sekunden für High Speed unter den extremsten Belastungen (bis zu 500 g) inkl. Lampe, Stromversorgung, Fernbedienung und Ladegerät

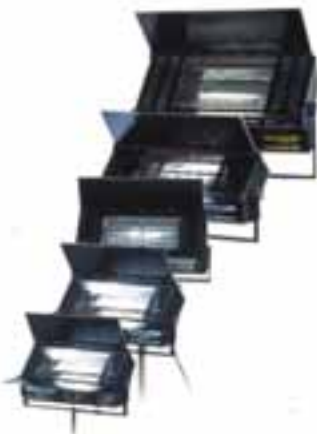

## Lightning Strikes™ Blitz-Simulatoren

Wenn es in Hollywood-Filmen blitzt und donnert, waren sehr wahrscheinlich diese Lightning Strikes-Leuchten für die Lichteffekte verantwortlich. Bei Leistungen von 25.000 bis hin zu 500.000 Watt ist für jeden Drehort etwas dabei – ob für ein kleines TV Studio oder ein großes Fußballstadion.

Alle Blitz-Simulatoren beinhalten eine extra Ersatzlampe (5600 K), 15 m Fernbedienungskabel und einen handgroße Steuereinheit - auf Wunsch kann auch eine DMX Steuereinheit geliefert werden.

### Ersatz Leuchtmittel für Blitz-Simulatoren:

25K	€ 413,00
40K	€ 537,00
70K	€ 743,00
250K	€ 1.487,00
500K	€ 2.065,00

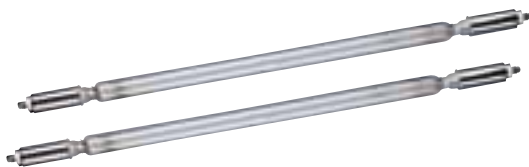

### VERLEIHKONDITIONEN pro Tag:

100.000 Watt Softsun	€ 1.200,00
40.000 Watt Spot Blitz-Simulator	€ 220,00
40.000 Watt Blitz-Simulator	€ 220,00
70.000 Watt Blitz-Simulator	€ 300,00
250.000 Watt Blitz-Simulator	€ 600,00
500.000 Watt Blitz-Simulator	€ 900,00
Lablight Power Station 30KW	€ 330,00
Lablight Leuchtenkopf 30KW	€ 220,00
Lablight Leuchtenkopf 15KW	€ 150,00

### VERKAUFSPREISE

**HiG System: € 9.913,00**

6.5K Blast System (Leuchtenkopf mit Leuchtmittel, Stromversorgung, Fernbedienung und Ladegerät)

**6.5K Ersatz Leuchtmittel € 785,00**

**Lablite System: € 20.239,00**

30K LabLight System (Leuchtenkopf, 15 Meter Kabel-Set und Stromversorgung)

**30K LabLight Ersatz Leuchtmittel € 455,00**

**SunSource System: € 56.587,00**

SunSource 150LD System (einzelner Leuchtenkopf, 15 Meter Kabel-Set und Stromversorgung)

**150LD Ersatz Leuchtmittel € 1.239,00**

**100K Softsun - Linear Systempreis: € 75.587,00**

100.000 Watt Softsun System (Leuchtenkopf, 45 Meter Kabel-Set und Stromversorgung)

**100K Softsun Ersatz Leuchtmittel € 2.726,00**

**25K Softsun - Linear Systempreis: € 45.848,00**

25.000 Watt Softsun System (Leuchtenkopf, Kabel und Stromversorgung)

**25K Softsun Ersatz Leuchtmittel € 950,00**

**3,6K Softsun - Parabol Systempreis: € 11.236,00**

6.500 Watt parabolisches Softsun System (Leuchtenkopf, Kabel und Stromversorgung)

**6.5K Softsun Ersatz Leuchtmittel € 455,00**

*Alle Preise inkl. 1 Tag Einweisung in Bedienung und Reparatur in München*

# INHALT

## Kameras

Phantom S. 02-05

## Objektive / Optiken

Cooke S. 08

Innovision S. 08

## Filter

Tiffen S. 09

Tecpro S. 09

## Kompendien

Vocas S. 10

Tecpro S. 10

## Support

Vocas S. 11

Kenyon S. 11

Tecpro S. 12 / 14

Ronford S. 13

Anton/Bauer S. 14

Transvideo S. 15

Kenko S. 15

## Licht

Luminy S. 06-07

LED – Märchen, Mythen... S. 16-18

Tecpro - LEDs S. 19-23 u. 26-27

dedolight - LEDs S. 24-25 / 34

Outsight S. 34

dedolight / Tecpro Zubehör S. 28-29

Litepanels S. 30

Rosco S. 30

Gekko S. 31

Kino Flo S. 32+33

dedolight S. 35-43



# NEUE COOKE PANCHRO FIXOBJEKTIVE MIT „i“-TECHNOLOGIE

Cooke Panchro Fixobjektive für 35 mm und S35 mm Formate in 6 Brennweiten

Mit PL-Fassung, T2.8 – T22, Schärfenskalen wahlweise in Fuß oder Meter, ausgestattet mit der „i“-Technologie. Damit werden Timecodeabhängige Daten von Objektiveneinstellungen gespeichert.

Alle Panchro Objektive sind farblich abgestimmt und kompatibel mit den Cooke S4/i Objektiven, CXX 15 – 40 mm T2 Zoom, 18 – 100 mm T3.0 Zoom, 25 – 250 mm T3.7 Zoom, sowie den Cooke SK4 Super 16 Objektiven.



18 mm	€ 6.650,00
25 mm	€ 5.365,00
32 mm	€ 5.365,00
50 mm	€ 5.365,00
75 mm	€ 5.365,00
100 mm	€ 5.365,00



## INNOVISION PROBE HD SYSTEM

Spezial-Objektivsystem höchster optischer Qualität zur Durchführung von HD-Aufnahmen mit besonderem Anspruch.

### ■ Radikale Blickwinkel:

Aufgrund des geringen Objektiv-Durchmessers kann die optische Achse sehr niedrig angesetzt werden (perspektivisch „richtige“ Modellaufnahmen, extreme Untersichten).

### ■ Ungewöhnliche Kamerafahrten:

Durch die lange schlanke Bauweise ist eine Bewegung im Modell, innerhalb der Salatschüssel, im Maulwurfsgang oder durch den Motorblock möglich.

### ■ Extreme Nahfokussierung:

Die kürzeren Brennweiten lassen sich bis vor die Frontlinse fokussieren.

**NEU: Probe System für DSLR Kameras.**

Auch bei den längeren Brennweiten liegt der Mindestabstand bei 2 – 12 cm und kann durch Beilegen von Distanzscheiben weiter reduziert werden.

### ■ Objektivtuben:

Geradausblick 180°, Ges.länge 485 mm  
Winkelblick 90°, Ges.Länge 330 mm  
Winkelblick 45°, Ges.Länge 440 mm

### ■ Objektivauswahl:

5 mm, 8 mm, 12 mm, 17 mm, 23 mm

### ■ max.Durchmesser: 43 mm

### ■ T-Blende: T 3,3

### ■ Flüssigkeitsdicht:

Eintauchtiefe ca. 360 mm bei 180° Tubus,  
ca. 220 mm bei 90° Tubus

### ■ Fassung:

Sony B4 Mount



**InnoVision Optics System ca. € 39.500,00**  
enthält 180° Tubus, 90° oder 45° Tubus,  
3 Objektive





## Tiffen Hot Mirror & Hot Mirror IRND Filter

Hot Mirror 4x5,65" ab € 404,00

Viele HD-Kameras sind für den Infrarot-Anteil des natürlichen Sonnenlichtes besonders anfällig. Extrem störend sind die Auswirkungen dann, wenn die Lichtmenge durch normale ND-Filter reduziert wird, der Infrarot-Anteil jedoch unbeeinflusst bleibt und in Relation entsprechend ansteigt. Tiffen bietet für dieses Problem zwei Lösungsmöglichkeiten. Der Hot Mirror ist ein reiner IR-Sperrfilter (kein Lichtverlust im sichtbaren Spektrum), der Hot Mirror IRND ist ein kombinierter Filter aus IR-Sperrfilter und einem Neutral Grau Filter. Entsprechend gibt es den Hot Mirror IRND Filter in unterschiedlichen Gradationen: 0,3, 0,6, 0,9, 1,2, 1,5, 1,8 und 2,1

## HDTV/FX Filter

HDTV/FX 4x4" € 222,00

Aufnahmen mit HD-Video bieten schärfere Trennlinien und einen höheren Kontrast als Filmbilder. Manchmal ist dies jedoch unerwünscht. Der HDTV/FX Filter von Tiffen reduziert Kontrast und Schärfe sehr dezent, ohne den Eindruck einer manipulierten Aufnahme zu hinterlassen. Details in den Schatten werden besser sichtbar, Hautunreinheiten geglättet.

## Glimmerglass & Bronze Glimmerglass

Glimmerglass 4x4" € 190,00  
Bronze Glimmerglass 4x4" € 190,00

In den Filter eingearbeitete silberne Glimmer-Partikel erzeugen einen Beauty-Weichzeichner-Effekt. Kontrast und Detailwiedergabe werden reduziert, Highlights bekommen einen weichen Glanz. Beim „Bronze Glimmerglass“ kommt zu den oben beschriebenen Eigenschaften ein Warmton-Effekt hinzu. Erhältlich in den Stärken 1 - 5.

## Tiffen Nude FX Filter

NUDE/FX 4x4" € 140,00

Eine Auswahl an 6 Farbtönen zur Verstärkung, Unterstützung oder Veränderung der vorhandenen Hauttöne. Die Farbe beeinflusst den gesamten Bildinhalt und ist somit vor allem geeignet für Portrait-Aufnahmen und immer dann, wenn Haut einen bildbestimmenden Anteil einnimmt. Erhältlich in den Stärken 1-6.

## Digital Diffusion FX Filter

Digital Diffusion FX 4x4" € 222,00

Seidig glättender Effekt. Bei Portrait-Aufnahmen werden Falten und Hautunreinheiten subtil unterdrückt. Schärfe und Kontrast bleiben weitgehend unbeeinflusst. Der Effekt wird als solcher kaum wahrgenommen. Der Digital Diffusion FX verursacht keine Überstrahlungen und trägt dazu bei, Video-Aufnahmen im „Film-Look“ erscheinen zu lassen. Erhältlich in den Stärken ¼, ½, 1 - 5.

## TEC PRO®

Optisches Planglas – waterwhite und geschliffen und poliert nach höchstem Standard.

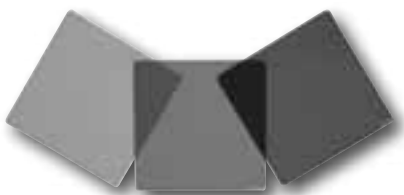

Neutral Graufilter 6,6x6,6" € 192,00

Grauerlauf 6,6x6,6" € 243,00

## HÖCHSTE QUALITÄT ZUM UNSCHLAGBAREN PREIS.

Demnächst auch Polarizer und Kombi-Filter NDIR

### Optische Glasfilter 4x5,65" (102x144 mm)



Neutral Graufilter € 72,00

TPF5-ND3 Lichtreduktion um 1 Blende  
TPF5-ND6 Lichtreduktion um 2 Blenden  
TPF5-ND9 Lichtreduktion um 3 Blenden  
TPF5-ND12 Lichtreduktion um 4 Blenden

Grauerlauf SE Vertikal € 107,00  
weicher Übergang von Klar zu Grau

TPF5-GSV3 - 1 Blende  
TPF5-GSV6 - 2 Blenden  
TPF5-GSV9 - 3 Blenden  
TPF5-GSV12 - 4 Blenden

Center Clear € 128,00  
weicher Übergang von Klar zu Grau

TPF5-CC3 - 1 Blende  
TPF5-CC6 - 2 Blenden  
TPF5-CC9 - 3 Blenden  
TPF5-CC12 - 4 Blenden

### Optische Glasfilter 4x4" (102x102 mm)



Neutral Graufilter € 60,00

TPF4-ND3 Lichtreduktion um 1 Blende  
TPF4-ND6 Lichtreduktion um 2 Blenden  
TPF4-ND9 Lichtreduktion um 3 Blenden  
TPF4-ND12 Lichtreduktion um 4 Blenden

Grauerlauf SE Vertikal € 97,00  
weicher Übergang von Klar zu Grau

TPF4-GS3 - 1 Blende  
TPF4-GS6 - 2 Blenden  
TPF4-GS9 - 3 Blenden  
TPF4-GS12 - 4 Blenden

Center Clear € 125,00  
weicher Übergang von Klar zu Grau

TPF4-CC3 - 1 Blende  
TPF4-CC6 - 2 Blenden  
TPF4-CC9 - 3 Blenden  
TPF4-CC12 - 4 Blenden



## MB-2XX Kompendien

Robuste Leicht-Kompendien für DV-KAMERAS. Keine Vignettierung bei fast allen Weitwinkelobjektiven bis Ø 105 mm. Einsetzbar: 4:3 und 16:9

**MB-250** Set € 525,00  
inkl. 2 Filterhalter 4 x 4", French Flag

- 2 Filterbühnen (1 x rotierbar 4 x 4", 1 x feststehend 4 x 4")
- 2 einstellbare Lichtschutzklappen (Eyebrows) für präzise Abschattung oben und unten
- Schnellverschluss zur Anbringung direkt an der Optik
- Gewicht mit Filterhalter: 350 g

**MB-210** € 295,00  
inkl. 1 x FH

- 1 Filterbühne 4 x 4" (rotierbar)
- Anbringung eines weiteren 4 x 4" Filters in der Sonnenblende möglich
- Schnellverschluss zur Anbringung direkt an der Optik
- Gewicht mit Filterhalter: 270 g

## MB-3XX Kompendien

Sehr leichte und robuste Kompendien für BROADCAST-KAMERAS. Für fast alle Weitwinkel-Objektive bis zu einem Durchmesser von 105 mm ohne Vignettierung möglich. Sowohl für das Seitenverhältnis 4:3 als auch für 16:9 verwendbar.

**MB-350** Set € 1.400,00  
inkl. 2 Filterhalter 4 x 4", 1 Filterhalter 4 x 5,65", French Flag

- 3 Filterbühnen (2 x rotierbar 4 x 4", 1 x feststehend 4 x 5,65")
- 2 einstellbare Lichtschutzklappen (Eyebrows) für präzise Abschattung oben und unten

**MB-325** Set € 995,00  
inkl. 2 Filterhalter 4 x 4", French Flag

- 2 Filterbühnen 4 x 4" (rotierbar)
- 2 einstellbare Lichtschutzklappen (Eyebrows) für präzise Abschattung oben und unten

**MB-315** Set € 695,00  
inkl. 2 Filterhalter 4 x 4", French Flag

- 2 Filterbühnen 4 x 4" (1 x rotierbar, 1 x feststehend)
- 2 einstellbare Lichtschutzklappen (Eyebrows) für präzise Abschattung oben und unten

## MB-450 Kompendien

Das professionelle und vielseitige Produktions-Kompendium für EFP-, HD- und FILMKAMERAS. High-Tech Materialien garantieren optimale Stabilität bei minimalem Gewicht.

**MB-450** Set € 2.395,00  
inkl. 1 Filterhalter 4 x 5,65", 1 Filterhalter 4 x 4"/4 x 5,65", 1 Filterhalter 5,65 x 5,65"/4 x 5,65", French Flag

- 3 Filterbühnen 5,65 x 5,65" oder kleiner (2 x rotierbar, 1 x feststehend)
- Flexibles Adaptering-Kit 144 mm inkl. Halter für 138 mm Rundfilter
- Anbringung eines weiteren 4 x 5,65" Filters in der Sonnenblende möglich
- 2 einstellbare Lichtschutzklappen (Eyebrows) für präzise Abschattung oben und unten
- Schnellverschluss zur Anbringung direkt an der Optik (Ø max. 144 mm)
- Gewicht mit 3 Filterhaltern: 850 g

**Optionales Zubehör:** seitliche French Flags, Stützbrückenadapter für 15 mm und 19 mm Rohre, Schwenkvorrichtung für schnellen Objektivwechsel oder Objektivreinigung

## TEC PRO®

## Kompendien DV-MATTE-BOX SYSTEME 4 x 4" / 4 x 5,65"



- Für Objektive mit Filtergewinde-Größen 43 mm - 82 mm
- Für Vorsätze mit einem Aussendurchmesser von 80 mm (Adapter) oder 85 mm (Standardausführung).
- geringes Gewicht, sehr robust
- optimaler Schutz gegen Streulicht durch variables French Flag

**TPF4-RP** € 196,00

in einen 5mm starken, 4x4" Metallrahmen integrierter Pol-Filter, über ein Rändelrad drehbar, passend für die Tecpro Matte Box



**TPMB-BFF** € 320,00

- 2 Filtereinschübe 4 x 4" oder 4 x 5,65"
- mit French Flag
  - als variabel einstellbarer Sonnenschutz
  - platzsparend eingefaltet als Objektivschutz

**TPMB-B00** € 260,00

- 2 Filtereinschübe 4 x 4" oder 4 x 5,65"
- ohne French Flag



**TPMB-AFF** € 280,00

- 1 Filtereinschub 4 x 4" oder 4 x 5,65"
- mit French Flag
  - als variabel einstellbarer Sonnenschutz
  - platzsparend eingefaltet als Objektivschutz

**TPMB-A00** € 220,00

- 1 Filtereinschub 4 x 4" oder 4 x 5,65"
- ohne French Flag



## DSLR

0350-0300	€ 275,00
Stützbrücke DSLR	
0390-0002	€ 410,00
Handgriff Set mit zwei Handgriffen	
0350-0021	€ 95,00
15 mm Ausleger für Schulterstütze	
0370-0001	€ 275,00
Schulterstütze für 15 mm Rohre	



Mit einer videofähigen DSLR-Kamera aus der Hand gedrehte Aufnahmen ergeben einen vollkommen anderen Bildeindruck als Bilder, die „von der Schulter“ gemacht sind.

Genau aus diesem Grund sind Rigs ein absolutes „Muss“ wenn man Ergebnisse liefern will, die dem Eindruck üblicher Fernseh- oder Filmbilder in nichts nachstehen sollen.

Die holländische Firma Vocas ist international bekannt für qualitativ hochwertige, praktische Matte-Box-Systeme für Prosumer, Broadcast und Filmkameras bzw. Objektive. Vocas setzt auf leichte, unverwüstliche Materialien, die den rauen

Bildgestalter-Alltag locker und vor allem lange überleben können. Details wie unverlierbare Schrauben sind dabei wertvolle und durchdachte praktische Details, die jedem Anwender sehr entgegenkommen, da solche Lösungen bei der Arbeit nicht nur Zeit sondern auch Geld sparen.

Die DSLR-Rigs von Vocas sind sehr flexibel und universell. Je nach Kameratyp lassen sie sich sowohl angenehm auf der Schulter positionieren

als auch an einem Griff transportieren (ideal für low-angle shots). Zusätzliche Schulter-Ausleger bringen die Kamera mehr in die Körpermitte, was sehr praktisch ist, wenn kein externer Sucher an der DSLR-Kamera angebracht ist (es wird dabei verhindert, dass man den Kopf zur Seite neigen muss, um auf dem Kamerabildschirm die Aufnahmen mitzuverfolgen).



## KENYON LABORATORIES



## STABILISATOREN

KS-4	Set Preis € 1.480,00
KS-6	Set Preis € 2.070,00
KS-8	Set Preis € 2.960,00

Zur Verwendung mit 16- und 35 mm Film-, Video- und Fotokameras im Schulter- bzw. Frei-Hand-Betrieb (dies gilt nicht für den KS-12, der nur für Einbau-Rigs gedacht ist).

Stabilisieren Sie Ihre Kamera, wenn es unruhig wird. Bei Fahr-Aufnahmen aus dem Auto, bei Flug-Aufnahmen aus dem Helikopter, bei Aufnahmen vom Boot oder auch nur bei Verwendung längerer Brennweiten aus der Hand – der Kenyon Kreiselstabilisator „beruhigt“ hochwirksam Ihre

Aufnahmen und eliminiert störende Vibrationen und Verwackler. Dabei kommt es zu keinerlei Qualitätseinbußen, wie es z.B. bei Aufnahmen mit „Steadyshot“ der Fall ist, da die Chip-Größe unangetastet bleibt.

### Kein Pixelverlust!

In besonders kritischen Situationen kann eine Kombination dennoch sinnvoll sein:

Bei digitalen Fotokameras, deren Objektive bereits einen Stabilisator integriert haben, stellt der Kenyon Gyro eine deutliche Qualitätsverbesserung dar und hat eine erhebliche Reduzierung unscharfer Bilder zur Folge.

Ein Kreisel stabilisiert in zwei Achsen (z.B. auf/ab, rechts/links) und bewirkt eine erhebliche Verbesserung der Bildqualität.

Für viele Anwendungen ist der Einsatz von einem Stabilisator völlig ausreichend, um die gewünschte Qualitätsverbesserung zu erreichen (Beispiel: ca. 70 % Reduzierung des Ausschusses bei einem Fotografen, der sich auf Car-to-Car Fotografie spezialisiert hat). Um besonders kritische Aufnahmen zu realisieren, schlagen wir die Kombination von zwei Stabilisatoren vor. Um die dritte Achse (Rotation um die Objektivachse) zu stabilisieren, kann man einen zweiten Stabilisator im 90° Winkel zum ersten montieren. In dieser Konstellation ist die wesentlichste Achse (auf-ab-neigen-nicken) doppelt stabilisiert. Die kombinierte Verwendung von zwei unterschiedlichen Stabilisatoren, z.B. KS-6 und KS-8, ist problemlos möglich. KS-4, 6 und 8 sind als Kit erhältlich. Ein Kit besteht aus Stabilisator, Inverter (Spannungswandler), 12 V Akku, Ladegerät, Adapterkabel für Auto-Zigarettenanzünder, Pelican-Koffer.

Technische Daten:	KS4	KS-6	KS-8	KS-12
Länge:	115 mm	148 mm	148 mm	210 mm
Durchmesser:	71 mm	86 mm	86 mm	116 mm
Höhe:				178 mm
Gewicht:	963 g	1500 g	2330 g	6600 g
U/pm:	22.000 U/pm	22.000 U/pm	22.000 U/pm	22.000 U/pm





## Tecpro Rig 1

TP-RIG-SET1

€ 2.699,00

Solides Kamerarig, passend zu allen Standard 15 mm Rigs.

Bestehend aus:

- Mattebox mit zwei Filterbühnen 4 x 5,65 (quer) drehbar, mit Swing-away Arm. Einmalig in dieser Preisklasse!
- Doppelhandgriff mit Zahnscheiben zur Arretierung, zwei Gelenke je Griff
- Follow-Focus, seitwärts verstellbar, mit grossem Einstellknopf, Zahnrad mit 08er Zahnung, incl. Objektivzahnkranz
- Kameraplatte mit Schnellwechseleinrichtung, quer- und höhenverstellbar, lange Stativanschlussplatte mit grossem Schiebeweg
- Carbonrohre, 49 cm lang
- vielfach verstellbarer Tragegriff mit zahlreichen Befestigungsmöglichkeiten
- Schulterpolster, arretierbar
- Batterieadapter für V-mount mit Spannungswandler 5V, 7,4V, 12V
- Follow-Focus, Tragegriff und Schulterstütze aufklipsbar mit solider Verriegelung



## Tecpro Rig 2

TP-RIG-SET2

€ 980,00

Leichtes Kamerarig als Basisversion, ebenfalls 15 mm Standard

Bestehend aus:

- Follow-Focus, seitwärts verstellbar, Zahnrad mit 08er Zahnung, incl. Objektivzahnkranz
- Leichte Doppelgriffe
- Kameraplatte, aufklipsbar
- Multiloch-Stativplatte, separat verschiebbar
- Querarm zur Positionierung der Kamera vor das Auge
- Schulterpolster
- Batterieadapter für V-mount mit Spannungswandler 5V, 7,4V, 12V
- Rohre mit 23 cm und 30 cm Länge

Von beiden Sets sind alle Bestandteile auch einzeln erhältlich.



## PrimaVista 7

TP-MPV7

€ 310,00

Ein extrem leichter und portabler Monitor, der es ermöglicht, Ihre Aufnahmen in Broadcastqualität zu betrachten und zwar in Farbe oder in Schwarz/Weiß, wann immer die Situation es erfordert.

Das LED Hintergrundlicht des Monitors sorgt für eine höhere Lebensdauer und benötigt weniger Strom als herkömmliche LCD Monitore.

Es sind zwei Video Eingänge und ein Audio Eingang vorhanden, was gemischte (BNC, RCA) und HDMI Anschlüsse erlaubt. Der Monitor kann



mit den neuesten HD Videokameras und „High Performance“ DSLR Kameras betrieben werden. Er hat ebenso einen NTSC/PAL Decoder mit 4:3 und 16:9 Bildschirmauflösung.

Der Monitor kann mit einem Lithium Akku betrieben werden. Ein Adapter für Sony NP-F Akkus ist enthalten. Weitere Adapter für Canon BP9 und Panasonic CGA sind ebenfalls verfügbar.

Im Lieferumfang ebenfalls enthalten ist eine klappbare Lichtblende und ein Kunststoff-Gelenkkopf.

## SPEZIFIKATION:

### Bildschirmdiagonale:

7.0" (diagonal)

### Display Größe:

154 x 86 mm (6.1 x 3.4")

### Seitenverhältnis:

16:9/4:3 wählbar

### Auflösung:

800 x 480 px

### Farbtiefe:

24-bit (16,777,216 Farben)

### Helligkeit:

250 cd/m2

### Kontrast-Dynamik:

500:1

### Video Formate:

FBAS - NTSC/PAL; HDMI - 480i/p, 576i/p, 720i/p, 1080i/p

### Eingangsspannung:

5.8 - 18.8V DC

### Lautsprecherausgang:

1 W max

### Video Ein/Ausgänge BNC Buchse:

AV1 - FBAS BNC Buchse (75 ohm);

AV2 - FBAS RCA Buchse (75 ohm)

### HDMI Eingang:

HDMI (type A) Buchse

### Audio Ein/Ausgang:

RCA Buchse (75 ohm)

### Gewicht:

0,7 kg ohne Akkus

### Größe:

175 x 33x 127mm



Atlas 7

## Atlas 7 Fluidkopf

**ATLAS 7 € 13.965,00**

Ist ein völlig neu konzipierter Fluidkopf, äußerst robust, höchst verwindungssteif und ausgestattet mit dem bewährten Ronford-Baker Fluid System.

Besondere Eigenschaften:

Modulsystem mit identischen Fluideinheiten für Schwenk, Neigung, 3. und 4. Achse. Ausbau von 2- auf 3- Achsensystem in kürzester Zeit möglich. 15 Dämpfungsstufen sowie Null- (Frei-) Position an beiden Enden der Skala. Trapezförmige Schwalbenschwanzführungen ermöglichen das Zusammensetzen der einzelnen Komponenten ohne Werkzeug. Mit Schnellwechsel-Blöcken lässt sich der Atlas 7 in Höhe und Breite im Nu erweitern, ohne an Stabilität zu verlieren.

## Slider - Gleitschienensystem mit Mitchell Anschluss

**Slider (ohne Koffer) ab € 4.300,00**



**Slider Längen:**

19" (48 cm)	32" (81 cm)	42" (107 cm)
25" (64 cm)	35" (89 cm)	48" (122 cm)
		72" (183 cm)



## Atlas Fluidkopf

**ATLAS (je nach Zubehör) ab € 12.400,00**

Bisher unerreichte Sanftheit, Genauigkeit, Kontrolle und Balance

- höchste Präzision für höchste Ansprüche
- extrem robust – voll verkapselte Module (unanfällig gegen Sand, Staub, Wasser)
- für Kameras bis 50 kg bei einem Schwerpunkt 30 cm oberhalb des Kopfes
- 15 Stufen Dämpfung für Schwenk und Neigung mit einer Null- (Frei-) Position
- patentierter Gewichtsausgleich (+/-90°) einstellbar mit nur einem Hebel von 0 - 100 %
- Arbeitstemperatur: -40° C bis +66° C

## "Moose" Bars

**"Moose" Bars (Standard Set) ab € 525,00**

Kamerahandgriff mit Zahnrosetten, verstellbar in 6° Stufen, zur Verwendung an 15 mm und 19 mm Stützrohren.

**Zubehör:**

- Handgriffverlängerungen
- Zwischenstücke (Cotton Reel) zur Breitenanpassung
- Ergonomisch verstellbare Handgriffe für Rechts- u. Linksbenutzung mit Kabel für Sony, Panasonic oder Red Kameras



## Atlas 30 Fluidkopf

**ATLAS 30 ab € 10.100,00**

Der kleinere Bruder des Atlas

- für Kameras bis 30 kg
- Dämpfung für Schwenk und Neigung in 7 Stufen



Gewichtsausgleich



Handgriff

## Billet Bazooka

**RF.80070 € 3.570,00**

Bazooka Bausatz, besteht aus: 1 St. Zentralverschluss für Bodenausleger, 3 St. Bodenausleger (jeweils 200 mm lang, 120°), 3 St. Bodenausleger-Endstücke mit Höhennivellierung

**RF.80081 € 3.365,00**

Bazooka Säulenelemente mit Mitchell Aufnahme, Schnellwechselsystem. Ein Satz besteht aus 5 Elementen mit einer Länge von je 10, 15, 20, 40 und 80 cm.





**Canon DSLR  
Power Solutions**

**Gold Mount™ Solution**

Canon DSLR Stromversorgung 12V  
Diese verstellbare Anton Bauer Akku-Adaption passt direkt auf die Schulterrigs von Redrock, Cinevate oder Zacuto

**ElipZ™ 10K DSLR**

7,2V Canon Batterieschuh passt direkt auf Rigs von Redrock, Cinevate oder Zacuto

**NEU**



**Dionich® HCX**

**DIONICH HCX** mit Bewegungsdetektor € **535,00**

Kapazität 120 W/Stunden bis zu 10 A Last  
Beispiel:

- 40 W Kamera + 20 W Leuchte = 2 Stunden
- der Bewegungssensor schaltet auf Schlafmodus und minimiert die Selbstentladung
- Anzeige der verbleibenden Kapazität bis zu 9 Stunden Laufzeit
- 1,5 kg, 1,5 Jahre Garantie



PSU-150

QR-TM

**Tandem® 150  
Modulares Stromsystem**

**TANDEM 150** Ladegerät und Netzteil ab € **750,00**

Ladegerät und zugleich Stromversorgung. Durch Trennung zwischen Gold Mount Anschluss und Netzteil kann ein Akku geladen und gleichzeitig eine Kamera betrieben werden.

- 150 W Ausgangsleistung
  - 100-240V, 50-60 Hz Eingangsspannung
- Optionale Stromversorgung des QR-TM (Gold Mount Ladegerät) durch Solar Panel oder Zigarettenzünder-Adapter (nicht im Preis inbegriffen) ermöglicht netzunabhängigen Betrieb auch an abgelegensten Drehorten.

**PSU-150 Netzteil:**

Größe: 19,2 x 6,2 x 3,9 cm (o. Kabel)  
Gewicht: 880 g, Kabellänge: 213,4 cm

**QR-TM Ladegerät:**

Größe: 11,9 x 8,33 x 4,3 cm / Gewicht: 290 g

**TEC PRO®**

**NEUE FORM – NEUE AUSFÜHRUNG  
VORTEILE IN DER HANDHABUNG**

SteadyBoy und SteadyBaby sind doppelwandige, wasserabstoßende Säcke, die mit Tausenden von Polypropylen-Kügelchen gefüllt sind.

Wenn man kein entsprechendes Stativ mitnehmen will und dennoch bisweilen sehr ruhige und unverwackelte Bilder braucht – vor allem auch dort, wo man ein Stativ nur bedingt oder gar nicht aufstellen kann.

Für Aufnahmen auf Felsen, Autodächern, auf der Reeling eines Schiffes, auf dem Dachsim eines hohen Gebäudes...

... bei einer Dokumentation mit Minimalteam, im unwegsamen Gelände... auch wenn einmal ein Teleobjektiv eingesetzt werden soll, und vor allem, wenn gleichzeitig noch etwas Wind geht und bei einem leichten Stativ die Aufnahme dadurch gestört würde...

... jeder erfahrene Dokumentarfilmer könnte Dutzende von Beispielen hinzufügen.



**SteadyBaby**

**SteadyBaby** € **36,00**

Für kleine Camcorder, auch für Kleinbildkameras mit Fixobjektiven oder Zoomobjektiven bis 300 mm. Der gepolsterte Trageriemen sorgt für besseren Tragekomfort.  
Gewicht: ca. 1,5 kg



**SteadyBoy**

**SteadyBoy** € **60,00**

Für Profi Video- und Filmkameras. Der gepolsterte Trageriemen sorgt für besseren Tragekomfort.  
Gewicht: ca. 3,0 kg





**CineMonitorHD Evolution**

**917TS0047 € 4.950,00**  
6" CineMonitor HD6 SBL Evolution

- Super Bright Display
- hochauflösende Messinstrumente (Wave Form, Histogramm, Vectorscope)
- 3-farb Tally
- Audiopegel-Anzeige
- Timecode-Reader
- Belichtungskontrolle (Falschfarben-Darstellung)
- Real-Frame-Technologie
- Focus Assist
- iLens (Cooke)
- Schnittstelle für Betz Horizontanzeige

Erhältlich in den Größen:  
6", 8", 10", 12", 15"



**Neu CineMonitorHD 3DView**

**917TS0083 € 6.950,00**  
8" CineMonitor HD8 3DView Evolution

- Der weltweit erste HD SDI Feld-Monitor für 3D Digital Cinema Aufnahmen.  
Ausstattung wie HD Evolution Serie mit zusätzlichen 3D-Funktionen:
- 3D s/w-Betrieb zur exakten Ausrichtung der beiden HD SDI Kameras
  - Pseudo-Anaglyph-Modus zur Vorschau von 3D-Bildern
  - Vertikal- und/oder Horizontal-Bildumkehr bei Verwendung von 3D-Rigs mit Beamsplitter
  - Signalgeneratoren zum Abgleich der Kameras
  - simultane Anzeige von Schwarz-Pegel, Weiß-Pegel und Flicker

Erhältlich in den Größen:  
8", 10", 12", 15"



**Neu Titan HD Set**

**904TS0129 € 7.950,00**  
Titan HD Set: Rx Receiver und Tx Transmitter

- kein Zeitversatz, volle HD-Auflösung
- SD analog und SDI, ISM-Band
- unwahrscheinlich robust
- HD unkomprimiert, 10 Bit drahtlose Videofunkstrecke auf dem 5,8 Ghz ISM Band (keine Genehmigung erforderlich)
- 60m Reichweite (abhängig von der Drehsituation), nur 3 ms Latenzzeit, perfekt für digitale Cinematografie-Produktionen
- Audio-Übertragung, wählbar zwischen 2 analogen, symmetrischen Eingängen oder im SDI Signal implementiert
- HD/SDI Signale: 1080i (23,94 bis 60 Bsec), 1080p



**Neu CineMonitorHD8 SBL ALEXA Monitor Package**

**917TS0079 € 5.990,00**  
Monitor Package für Arri ALEXA Kamera

- beinhaltet:
- 1x Monitor HD8 SBL
  - 1x 3D Swing Arm und Klemme
  - 1x Befestigungsschiene
  - 1x Sonnenschutz
  - 1x RS3 Stromkabel
  - 1x Cooke Optik-Kabel
  - 2x HD BNC Kabel
- in einem Pelican-Koffer



**BEWÄHRT – ZUVERLÄSSIG**

früher bekannt unter einem anderen Namen in schwarzer Ausführung.

Nun die modernisierte Version unter dem Namen Kenko in grau.  
Für Film und Broadcast exklusiv vertrieben durch uns.



**Farbtemperaturmesser**

**KCM-3100 € 905,00**

- **Messarten:** Farbtemperatur-, LB- und CC-Messung
- **Messzellen:** 3 Silizium-Fotozellen mit Rot-, Grün- bzw. Blaufilter
- **Messbare Lichtarten:** Dauerlicht, Blitzlicht
- **Anzeige Farbtemp.:** 1600 K - 40000 K



**Auto-Digital Meter**

**KFM-1100 € 302,00**

- **Messzelle:** Silizium-Fotozelle
- **Messbare Lichtarten:** Dauerlicht, Blitzlicht
- **Empfindlichkeitsbereich:** ISO 3 - ISO 8000



**Flash Meter**

**KFM-2100 € 460,00**

- **Messarten:** Licht- und 1°-Spotmessung
- **Messzellen:** 2 Silizium-Fotozellen
- **Messbare Lichtarten:** Dauerlicht, Blitzlicht
- **Empfindlichkeitsbereich:** ISO 3 - ISO 8000
- **Bildfrequenzen:** 8 B/s - 128 B/s in 10 Stufen

# LED – MÄRCHEN, MYTHEN UND DIE ZUKUNFT



Erinnern wir uns noch. Die Sonne (100) auch heute noch ein ernsthafter Mitspieler.



Halogen-Licht (98/20) ein Standard.



Dedolight Niedervolt Halogen (98/40!!)

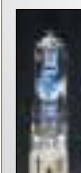

Metall-Halogen-Tageslicht – (92/80)

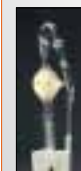

Dedolight Metall-Halogen KUNSTLICHT (92/80) – das ist neu – arbeitet mit dem selben Vorschaltgerät



Kino Flo – Fluoreszent – drei Farbtemperaturen 5600 K, 3200 K und 2950 K mit sehr guter Hautton-Wiedergabe (92/80)

## Was bedeuten die Zahlen in den Klammern?

Die erste Zahl – wie gut ist die Farbwiedergabe CRI (Colour Rendition Index) und da hatten wir doch gelernt, dass für Profi-Film, -Video und -Photo dieser Wert über 90 liegen muss – oder?

Die zweite Zahl – Lumen pro Watt. Die Watt muss ich bezahlen, aber: wie viel Licht bekomme ich dafür?

Das sind nun die reinen Lichtquellen/die Lampen – diese werden in den Leuchten eingesetzt – und wie viel Nutzlicht bleibt dann? Ein Stufenlinsen-(Fresnel)-Scheinwerfer bietet in der Spotstellung lediglich eine Effizienz von 6%. Da bleibt also herzlich wenig. Da finden wir einen der Vorteile der fokussierenden dedolight mit 18%. Auch nicht phantastisch, aber schon dreimal besser!

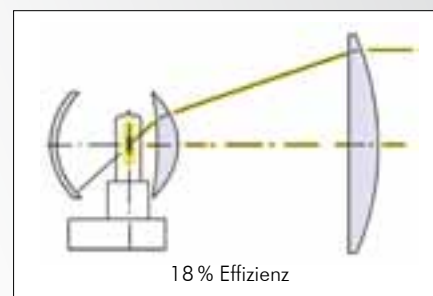
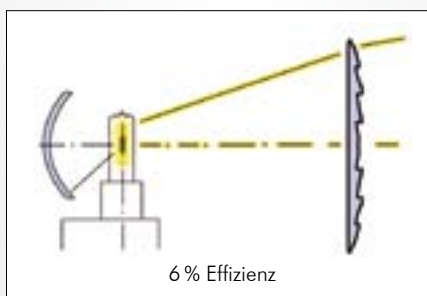

# Und nun zum scheinbar wichtigsten Thema: LED.

Wenn's denn so wichtig ist, warum wird gerade hier so wenig nachgedacht, gefragt und differenziert?

Die wohl zurzeit bekanntesten Multi-LED-Paneele – und da sind wir auch nicht ganz unschuldig – haben einen CRI-Index von 74! Da sind unsere Felloni-Paneele mit einem Index über 80 schon um vieles besser, wenn auch entfernt von der Idealvorstellung von einem Wert von über 90. Die berühmte Konkurrenz hat 35% geringere Lichtleistung, aber die doppelte Stromaufnahme (50W gegen unsere mit 24W).

Wollten wir denn nicht gerade mit LEDs den Planeten retten – und dann soll der doppelte Verbrauch bei geringerer Leistung nicht wichtig sein? Aber vielleicht wollen wir auch unser Bankkonto retten?

Die LED-Paneele mit der schlechten Farbe, weniger Ausbeute und dem doppelten Verbrauch kosten 1400 Euro – unsere dagegen 600 Euro. Wenn das nicht zählt, was dann?

Vielleicht, dass Felloni regensicher ist, einen V-Lock-Akkuanschluss im Preis inbegriffen hat und einen Magnetrahmen für Filter?

Jetzt wird es aber noch komplizierter: Zur Beurteilung der Farbtreue von LED-Systemen reicht uns der CRI-Wert nicht mehr aus.

Nun müssen wir lernen zu differenzieren: R1, R2, R3 ... usw. bis R14 und dann fällt auf, dass bei allen weißen LEDs der R9-Wert (das ist ein Rotwert) gewaltig abfällt, oft weit unter 40.

Farbe	Sonne	Test LED Beispiele
R1	100.0	80.5
R2	100.0	88.7
R3	100.0	93.9
R4	100.0	83.4
R5	100.0	83.8
R6	100.0	86.0
R7	100.0	88.6
R8	100.0	74.2
R9	100.0	24.2
R10	100.0	73.9
R11	100.0	80.7
R12	100.0	83.9
R13	100.0	82.2
R14	100.0	96.3
R <sub>a</sub>	100.0	84.9

Glücklicherweise rettet uns der Weißabgleich vor dem schlimmsten Unglück – aber nur, so lange wir nicht die Lichtquellen mischen. Sonst müssen wir Farbwiedergabeunterschiede hinnehmen, für die der Spruch „we will fix it in post“ keine Lösung bietet.

## Etwas Umsicht bei der Auswahl scheint also empfehlenswert.

- LEDs bringen mehr Licht – nicht wirklich, meist nur 60 L/W
- LEDs erzeugen keine Hitze – auch ein Mythos. Die nach vorn abgestrahlte Hitze ist tatsächlich geringer, aber das Hauptproblem bei LEDs ist die Kühlung. Riesige Kühlflächen werden benötigt, auch bei geringer Leistung und oft (bewahre uns vor dem Übel) Ventilatoren
- LEDs leben ewig – im Prinzip wahr. 30.000 bis 50.000 Stunden werden angegeben. Dabei sollten wir bedenken, wie fanatisch an der Weiterentwicklung der LEDs weitergearbeitet wird – nicht nur bei den vier Herstellern, mit denen wir gemeinsam entwickeln. Große Schritte sind zu erhoffen in den nächsten Jahren.

Wenn ich heute zum Beispiel einen neuen Computer kaufe, dann ist mein nächster Weg nicht zum Notar, um diesen Computer meinem Enkel zu vererben. In spätestens zwei Jahren ist das Ding veraltet und überholt – ähnlich ist das auch für LEDs zu erwarten.

- Dimmbarkeit – weit runter, ohne Farbveränderung – das trifft im Wesentlichen zu und kann Vorteile bieten
- Farbkonsistenz über viele Jahre – bei manchen bekannten Systemen ein Problem, dass dazu geführt hat, ganze LED-Studios wieder abzurüsten. Auch wir können mit unseren laufenden Langzeitversuchen nur sagen, dass wir „bisher“ bei unseren Systemen noch nicht damit konfrontiert wurden (kontinuierliche Spektralanalysen)
- Farbanalysen
  - alle bisher bekannten Farbtemperaturmessgeräte geben keine verlässlichen Werte
  - Spektralanalyse gibt detaillierte Auskunft über Farbort und die Werte R1-R14, aber auch keine endgültige Bewertung der Farbwiedergabe für Film, Video und Photo
  - Videoaufnahmen und die vergleichende Gegenüberstellung einzelner Farben (Macbeth) mit Aufnahmen mit Referenzlichtquellen (häufig zusammengefügt mit final cut pro), auch keine wirklich schlüssigen Resultate – nur schlaflose Nächte
- Verschiedene Chips der Digitalkamera sehen:
  - Sonnenlicht identisch
  - Halogenlicht identisch
  - Tageslicht identisch
  - Kino Flo identisch
  - **ABER LED-Licht drastisch unterschiedlich!**

Alles in allem doch ein Thema, bei dem man viel zu differenzieren hat und dennoch Schwierigkeiten, zu ganz eindeutigen Resultaten zu gelangen.

## MULTIFARB-LED-SYSTEME: Minima und Paso



Aus der historischen Lichttechnik kennen wir sogenannte 4-Kammerleuchten. Hier mischen wir rot, grün, blau und weiß und damit jede gewünschte Farbe. Bei LEDs wird zusätzlich eine weitere Farbe benötigt: Amber – Bernsteinfarbe. In dieser Mischung erreichen wir sehr zufriedenstellende Farbwiedergabe und die Wahl verschiedener Farbtemperaturen bei der Minima-Leuchte – eine On-Board-Leuchte für 329 Euro – und fast jede nur denkbare Farbe bei der größeren Pasolite, sowie eine für solche Leuchte sehr gute Lichtausbeute (Minima siehe S. 22/ Pasolite siehe S. 23).



## KONTROLLIERBARKEIT UND GESTALTUNGSFÄHIGKEIT BEI LED-LEUCHTEN



- Die Multi-LED-Paneele bieten kaum Kontrollmöglichkeiten, abgesehen von der Wahl der Abstrahlwinkel mit 15, 30 und 50°
- Tore erzeugen störende Vielfachschatten und sind demnach eher von dekorativer Natur
- Störende Blendeigenschaft, wenn der Blick direkt in eine solche Leuchtenfläche gerichtet wird. Dadurch erscheint die Lichtausbeute wesentlich höher als sie tatsächlich ist, wenn man die Leuchte gegen eine Fläche richtet (effektiv)

Diffusoren dicht an der Leuchte bringen kaum ernsthafte Verbesserung. Nur unsere Abstandsdiffusoren, so wie wir sie bei den Fellonis und Pasolite einsetzen, erzeugen einen angenehmen Lichtcharakter ohne irritierende Blendwirkung

- Holografische Weitwinkelfilter können den Abstrahlwinkel in einer Achse erweitern. Solche Filter sind nicht superpreiswert. Solche Filter können wir liefern. Für einige Anwendungen ein nützliches Werkzeug.

## ZUKUNFT

- Wir entwickeln LED-Leuchten mit Single-Chip-Technologie und patentierter dedolight-Doppelasphären-Optik. Hohe Fokussierbarkeit. Und hier finden Sie auch praktisch alle bekannten Kontrollwerkzeuge aus dem dedolight-Arsenal.
  - Die kleinste: die LEDZILLA ist nach vielen vergleichenden Tests der unbestrittene Sieger und wir verkaufen tausende, sodass wir eine Weile mit den Lieferungen kaum nachkommen konnten.
  - Eine größere Variante für mobile Teams, vergleichbar in der Leistung mit dem Classic-dedolight ist nun durch alle Tests und Erprobungen mit sehr zufriedenstellenden Werten. Die eigentliche Serienproduktion braucht noch einige Monate.
  - Eine Studiovariante dieser Leuchte ist ebenfalls durch die Erprobung und wird gleichzeitig lieferbar werden.
  - Eine große fokussierende LED-Studioleuchte, sowie eine große Flächenleuchte ist in Vorbereitung und sollte bis spätestens September lieferbar sein.
- Diese fokussierenden Leuchten alle mit der patentierten dedolight-Optik.
- Mit großem Fokussierbereich.
- Perfekte Licht- und Farbverteilung.
- Kompatibel mit allem bisher bekannten Kontrollzubehör, Projektionen und auch mit den Toren, die in der neuesten Generation mit unseren patentierten rotierbaren Flügeln ausgerüstet sind.

*Im Moment wollen wir noch nicht zu viele Details beschreiben und bitten dafür um Verständnis.*



## IM VERGLEICH ZUM KONKURRENZPRODUKT:

- 30 % mehr Licht bereits in der Standard Version
- 50 % geringere Stromaufnahme: 24 W anstatt 50 W
- verbesserte Farbwiedergabe: CRI bis 84 anstatt 74
- Distanz-Diffusor (1) reduziert die Blendwirkung erheblich; dennoch mit Diffusor identische Lichtausbeute wie das Konkurrenzprodukt ohne Diffusor.
- Multieingangsspannungs-Netzteil (1)
- Frontrahmen (1) magnetisch um Filterhalter zu befestigen  
Folgende Foliensets sind als passende Zuschnitte verfügbar:  
**TP-LONI-GMB:** Mixed Blue (1/8, 1/4, 1/2 CTB)  
**TP-LONI-GMO:** Mixed Orange (1/8, 1/4, 1/2 CTO)  
**TP-LONI-GML:** Mixed Cosmetic Filter und Warmtone  
**TP-LONI-GMG:** Mixed Green (1/8, 1/4, 1/2 Grün)  
**TP-LONI-GCOL:** Color Effekt Filter
- V-Mount und NP-F Mount, DTap (1)
- Regensicher
- Standard-Dimmer Modul (on board) abnehmbar und mit 2,5 m Kabel (1) als Handdimmer verwendbar - aufrüstbar mit LCD-Modul oder DMX-Modul und ab Mai 2011 auch mit Drahtlos-Modul - Steuerung bis zu 512 Kanäle

## ANDERE VERSIONEN:

- Felloni High Output – 576 LEDs – mehr als doppelte Lichtausbeute gegenüber dem Konkurrenzprodukt
- Felloni Bicolor Standard – 324 LEDs – stufenlos einstellbar von Tages- auf Kunstlicht mit LCD-Anzeige
- Felloni Bicolor High Output – 576 LEDs – 3200 K bis 5600 K stufenlos einstellbar
- Felloni Low Profile – für niedrige Deckenhöhe, LEDs um 45 ° geneigt angeordnet

## SPEZIFIKATION:

### Stromeingang:

NP-F: 5,8 - 8,4 V

V-Mount: 10 - 24 V

DC: 10 - 16,8 V

### Standard Version:

324 LEDs, bis zu 24 W

### High Output Version:

576 LEDs, 1 kein NPF Eingang, bis zu 50 W

### Größe Leuchte:

30,4 x 30,4 x 7,6 cm

### Größe Leuchte mit Bügel:

38,0 x 35,2 x 7,6 cm

### Gewicht:

2,0 kg

**ALLE VERSIONEN VERFÜGBAR MIT ABSTRAHLWINKELN 15 °, 30 °, 50 °**

(1) standardmäßig im Lieferumfang enthalten

# FELIONI® TECPRO®



## Standard 324 LED's

30% mehr Licht bereits in der Standard Version

Erhältlich in:

TP-LONI- D50 / D30 / D15 Tageslicht - 50° / 30° / 15°	€ 600,00
TP-LONI- T50 / T30 / T15 Kunstlicht - 50° / 30° / 15°	€ 600,00
TP-LONI- BI50 / BI30 / BI15 Bicolor - 50° / 30° / 15°	€ 640,00



## High Output 576 LED's

Lichtausbeute 2750 Lux – zweifach im Vergleich zum Konkurrenzprodukt.

Erhältlich in:

TP-LONI- D50HO / D30HO / D15HO Tageslicht - 50° / 30° / 15°	€ 1.000,00
TP-LONI- T 50HO / T30HO / T15HO Kunstlicht - 50° / 30° / 15°	€ 1.000,00
TP-LONI- BI50HO / BI30HO / BI15HO Bicolor - 50° / 30° / 15°	€ 1.040,00



## Low Profile 324 LED's

LEDs um 45° geneigt angeordnet

Erhältlich in:

TP-LONI- LPD50 / LPD30 / LPD15 Standard - Tageslicht - 50° / 30° / 15°	€ 680,00
TP-LONI- LPT50 / LPT30 / LPT15 Standard - Kunstlicht - 50° / 30° / 15°	€ 680,00
TP-LONI- LPBI50 / LPBI30 / LPBI15 Standard - Bicolor - 50° / 30° / 15°	€ 720,00

Alle Leuchten inkl. Netzteil, Diffusor, Filterhalter und 2,5 m Dimmer-Verbindungskabel

## OPTIONEN:



### Standard Dimmer <sup>(1)</sup>

Handdimmer im Lieferumfang enthalten



### Dimmer mit Kabel verbunden

Der abgesteckte Dimmer am 2,5 m langen Kabel in der Hand ist meist einfacher zu bedienen, wenn die Leuchte hoch auf einem Stativ steht.

**NEU:** Auch mit Funkfernbedienung erhältlich



### Stromversorgungs-Optionen:

im Lieferumfang jeder Felioni:

- V-Mount-Anschluss für Kamera-Akkus – auch für das neue Netzgerät
- NP-F-Akkuschuh
- DC-Eingang 10 -16,8 V



### Digitalanzeige LCD

TP-LONI-DIM-NC	€ 40,00
----------------	---------

Gehört standardmäßig zur Bicolor-Leuchte, oder einzeln. (Für 40,- € Aufpreis)



### DMX-Dimmer

TP-LONI-DIM-DMX	€ 80,00
-----------------	---------

Dieses Modul (Aufpreis) ist tauschbar und kompatibel zum Standard Dimmer und zum Dimmer mit Digitalanzeige. Auch lokal über Tasten von Hand dimmbar.



## Abstrahlwinkel

Alle Felloni-Leuchten wahlweise erhältlich mit 3 verschiedenen Abstrahlwinkeln:

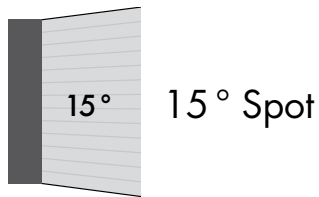
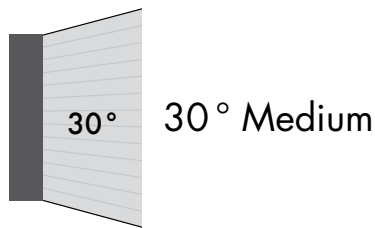
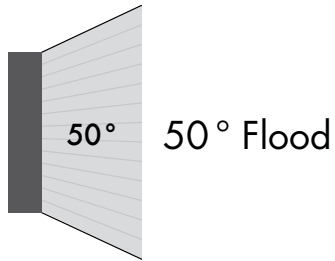

## Low Profile Version

Ideal für geringe Deckenhöhe, Webcast und Teleconferencing-Studios. Verschiedene Anbringungsmöglichkeiten auch für Paneeldecke. Alle LED's sind um 45° geneigt angeordnet.

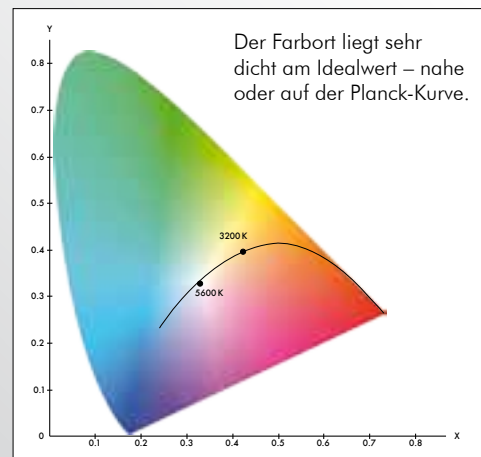
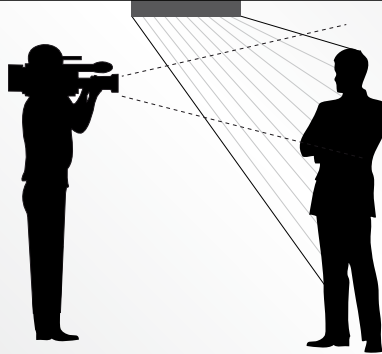

Standard – 50° Tageslicht/Kunstlicht	High Output – 50° Tageslicht/Kunstlicht	Bicolor	Bicolor High Output	Low Profile – 30° Tageslicht/Kunstlicht
--------------------------------------	---	---------	---------------------	---

Lux in 1 m ohne Diff. (*)	1790	2750	990	1520	3430
Lux in 1 m mit Diff. (*)	1340	2100	743	1140	1560

Lux in 2 m ohne Diff.	448	688	248	380	860
Lux in 2 m mit Diff.	335	525	186	285	390

Lux in 3 m ohne Diff. (*)	199	306	110	169	382
Lux in 3 m mit Diff.	149	233	83	127	173

(\*) Lux-Meßwerte beziehen sich auf Tageslicht-Versionen



TPSC1 € 98,00

Tasche passend für 1 Leuchte, 1 DST Stativ und div. Zubehör \*



TPSC3 € 190,00

Tasche passend für 3 Leuchten, 3 DST Stativ und div. Zubehör \*

\* Wählen Sie die Felloni Leuchtentype, die Ihren persönlichen Aufgaben entspricht.

Optimale Leuchte für HD broadcast, ENG Kameras, sowohl als On-Board-Leuchte als auch im Solobetrieb



**TP-MINIMA** € 340,00

Lieferung mit Kugelkopf

**TP-MI-AB** € 20,00

D-Tap Kabel

- Neueste LED Technologie, liefert genaue Farbtemperatur um die hohen Anforderungen von Broadcast-Aufnahmen zu erfüllen.
- Leicht, einfach zu bedienen, einfach anzubringen
- Geringe Abweichungen in Farbwiedergabe und Intensität über den gesamten ausgeleuchteten Bereich.

### Einfache Kontrolle der Farbtemperatur mit einem Schalter.

- Farbtemperaturen über Schalter ansteuerbar.  
Keine Farbfilter notwendig!
- Kein Lichtverlust durch Farbfilter
- Mögliche Werte:  
2800 K - 3200 K - 4000 K - 4800 K - 5600 K - 6500 K
- Konstante Farbwerte durch Überwachungssensor.
- CRI >87 mit exzellenter Rot- und Hauttonwiedergabe
- 800 Lux in 1 m Entfernung bei 5600 K
- Lichtkegel 25°
- Stufenlos dimmbar

### Immer konstante Farbtemperatur und Helligkeit.

- Ein Mikrocomputer reguliert Strom und Spannung
- Durch einen speziellen Sensor werden Temperaturwechsel berücksichtigt und die Zuverlässigkeit erhöht.
- Speziell konzipiertes LED Modul für hohe Helligkeit und präzise Farbkontrolle
- Lange Lebensdauer der LEDs bis zu 50.000 Stunden

### Einfache Bedienung

- Einfache und robuste Bedientaste.
- Poweranzeige blinkt bei zu geringer Stromzufuhr (unter 20%)
- Die jeweils angewählte Farbtemperatur leuchtet auf der Skala auf.

## SPEZIFIKATION:

### Stromeingang:

DC: 10 - 18 V

### Verbrauch:

maximal 7 Watt.

Fach für sechs AA-Batterien, Laufzeit mit Qualitätsbatterien etwa 3 Stunden.

### Größe:

12,5 x 11 x 4 cm

### Gewicht:

283 g ohne Batterien

435 g mit Batterien

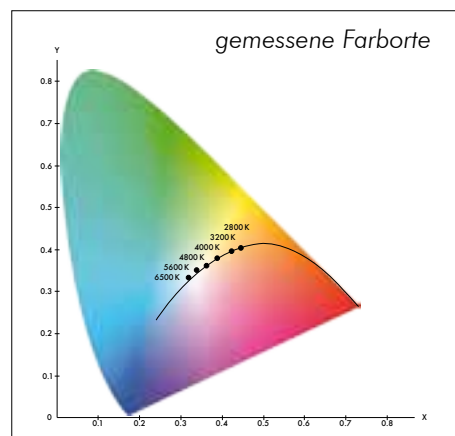

# PASOLITE TECPRO®



Diffusor in zwei Positionen einsetzbar (direkt oder 3 cm Abstand)



Bedienungsfreundlicher Aufbau

- RGB LEDs mit zusätzlichen Amber- und Tageslicht-LEDs ergeben perfekte Farbwiedergabe. CRI ca. 90
- Farbtemperatur in Stufen einstellbar: 2800 K - 3200 K - 4000 K - 4800 K - 5600 K - 6500 K
- RGB einstellbar
- Einfache Wahl jeder Farbtemperatur
- Jede Effektfarbe
- Farbwiedergabe kann jeder anderen Lichtquelle angeglichen werden
- Ausgewählte Farben können gespeichert werden und in 6 User Presets gesichert werden (6Tasten).
- Stromaufnahme bis 110 W, Multieingangsspannungs-Netzteil

## TP-PASO

€ 1.890,00

Größe: 42,5 cm x 42,5 cm x 8,5 cm  
Gewicht: 6,1 kg  
Stativaufnahme für 16 mm Baby Zapfen



Optionale Linsenpaneele für unterschiedliche Abstrahlwinkel

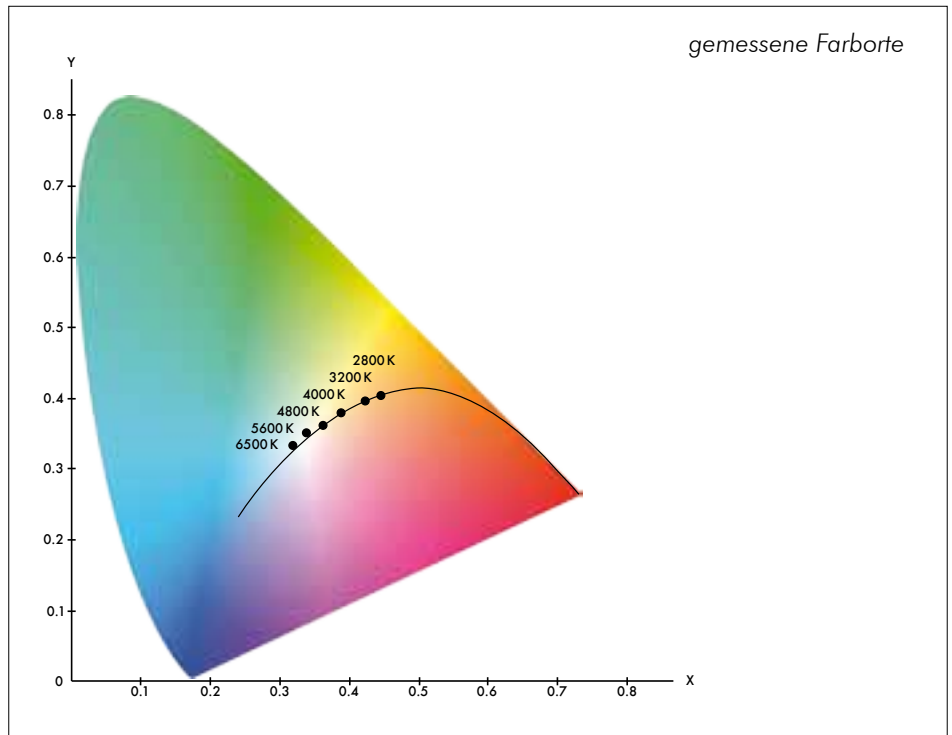

### Aufpreis:

TP-PA-LB30 (30° Winkel) € 200,00

TP-PA-LB60 (60° Winkel) € 200,00

## Sehr helle Lichtquelle: bis zu 19.500 Lux im Abstand von 1 m

TP-PASO Pasolite bei 5600 K	Lux in 1 m	Lux in 2 m	Lux in 3 m
mit Linsenpaneel 30°, ohne Diffusor	19500	4875	2160
mit Linsenpaneel 30°, mit Diffusor	2400	600	260



# LED ON BOARD-LEUCHE DIE DEDOLIGHT MINI-DLOB



**DLOBML € 399,00**

Diese Leuchte arbeitet mit einer einzigen Hochleistungs-LED

Weitwinkeldiffusor (vierfache ausgeleuchtete Fläche) auf Wunsch erhältlich

- Erstaunliche Lichtausbeute in Kombination mit der dedolight Doppel-Asphären-Optik.
- Lässt sich fokussieren wie ein dedolight. LED-Leuchten sind normalerweise nicht fokussierbar. Keine andere fokussierende LED-Leuchte kann sich vergleichen. 4°-56°. Sanfte Lichtverteilung in jeder Fokusposition.
- Extrem weiche Dimmung von Volldampf bis auf 4% ohne Farbveränderung.
- Hochklappbarer Diffusor
- Saubere scharfe Schattenkante durch das Tor oder wahlweise sanfter Übergang zwischen Licht und Schatten, wenn der Diffusor hochgeklappt ist.
- Kunstlichtkonversionsfilter.
- Farbwiedergabe und Farbverteilung ist sauberer als bei vergleichbaren LED-Leuchten.
- Verstellbarer Haltearm erlaubt die Positionierung oberhalb oder vor der Kamera.
- Stromversorgung von 6-18 V Gleichstrom.
- Wenn die Leuchte auf 50% gedimmt wird, sinkt die Stromaufnahme entsprechend – doppelte Laufzeit des Akkus.
- Batterieschuh (Option), kompatibel mit Sony NP-F (L/M-Serie) und Panasonic VW-VBD1 Akkus.
- NPF550, 7,2V, 2000 mA, 105 Min. Laufzeit.
- NPF750, 7,2V, 4000 mA, 210 Min. Laufzeit.
- NPF950, 7,2V, 6000 mA, 330 Min. Laufzeit.

Alternative Stromversorgung von jedem Anton/Bauer Akku oder PAG-System, vom Zigarettenanzünder im Auto oder Akkugürtel.

- Stromaufnahme nur 8 W, trotz der hohen Lichtausbeute.
- Arbeitet von -40°C bis +40°C.
- Anzeigediode für Stromversorgung.

## Optionen: Softtubus, Softbox, China Lantern

Anbringung mit Bajonettverschluss



**DLOBML-LT20 € 170,00**

Light Tube, 20 cm lang  
Ideal für weiches Licht an engen Stellen, so zum Beispiel beim Dreh im Auto bei Nacht. Mit abnehmbarem Lichtformer / Torflügeln aus Kunststoff.



**DLOBML-SBX12 € 95,00**

Softbox, 12 cm breit. Flächiges Aufhelllicht, angenehm zum Reinschauen. Ideal für Close-Ups.

**DLOBML-SBX12-CTO € 22,50**

Frontdiffusor mit Farbkorrektur auf 3200K (ohne Abb.)



**DLOBML-WD15 € 115,00**

White Dom Softbox, 15 x 15  
Weiches Licht, gleichmässig verteilt. Ideal als allgemeines Fülllicht. Auch seitliche Abdeckungen lassen sich einzeln öffnen.

**DLOBML-TCF € 10,00**

Kunstlicht-Konversionsfilter, einschiebbar für alle drei Vorsätze. Der gleiche Einschub dient auch für Folienstreifen aus den gängigen Musterbüchern: Damit ist fast jede Farbgebung machbar.

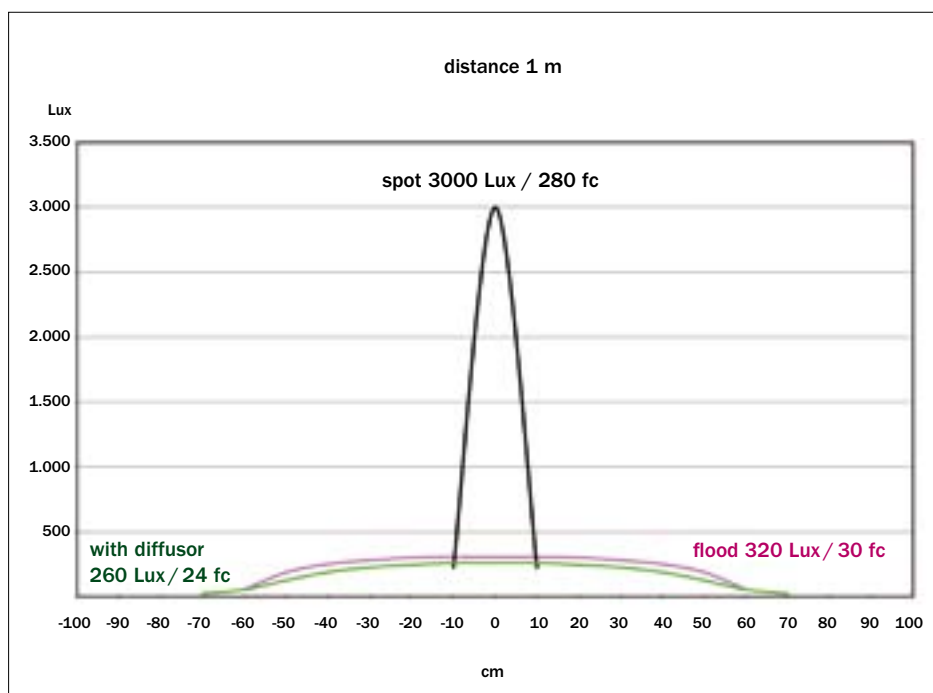

# REDZILLA

## dedolight®

### 890 NM (IR-A)

### INFRAROT LED ON BOARD - LEUCHE



DLOBML-IR890 € 559,00

DLOBML-IR990 € 559,00

- Erstaunliche Licht-Leistung durch die dedolight Doppel-Asphären-Optik
- Weltweit erste nahinfrarot-Leuchte, die fokussiert wie ein dedolight.
- Keine andere fokussierende IR-LED Leuchte hat einen vergleichbaren Fokussierbereich von 4° bis 56°.
- Gleichmäßige Lichtverteilung in jeder Fokussposition
- Extrem weiche Dimmung von Vollampf bis auf 4 % ohne Spektralveränderung.
- Enger Abstrahlwinkel erlaubt Filmen ohne störende Reflektionen von nahestehenden Objekten (z.B. durch Bäume)
- Ausleuchtung bis zu 40 m (getestet mit Sony Nightshot Camcorder)
- Stromversorgung von 6V - 18V Gleichstrom
- Verstellbarer Haltearm erlaubt die Positionierung oberhalb oder vor der Kamera.
- Verschiedenes Stromversorgungs- und Befestigungszubehör erhältlich (siehe LEDZILLA Zubehörliste).
- Verwendbar mit den meisten Nachtsichtgeräten
- Extrem hohe Lichtausbeute im Vergleich mit anderen IR-LEDs.
- 2000 mW Bestrahlungsstärke
- Das Licht von 890nm infrarot LEDs ist unsichtbar für das menschliche Auge, allerdings kann man einen rot leuchtenden Punkt wahrnehmen, wenn man direkt in die Linse schaut.
- Optional Akku-Schuh für Sony, Canon und Panasonic 7.2 V Li-Ion Akkus erhältlich.

- NP-F550 7,2V, 2000 mA, 105 Min. Laufzeit
- NP-F750 7,2V, 4000 mA, 210 Min. Laufzeit
- NP-F950 7,2V, 6000 mA, 330 Min. Laufzeit

Bei 50% gedimmter Lichtleistung sinkt der Stromverbrauch entsprechend, resultiert in doppelter Laufzeit des Akkus.

Alternative Stromversorgung mit Anton/Bauer oder PAG System, Autozigarettanzünder oder Akkugürtel.

- Stromaufnahme nur 6W, trotz der hohen Lichtausbeute.
- Arbeitet von -40°C bis +40°C.
- LED Batterieanzeige
- Auch erhältlich mit 990nm. (Nur für spezielle IR-Sensoren!)
- Anwendungen:
  - Infrarot Beleuchtung für Cameras (night shot, ohne IR-Sperrfilter)
  - Infrarot Fotografie
  - Überwachungssysteme
  - Machine vision systems

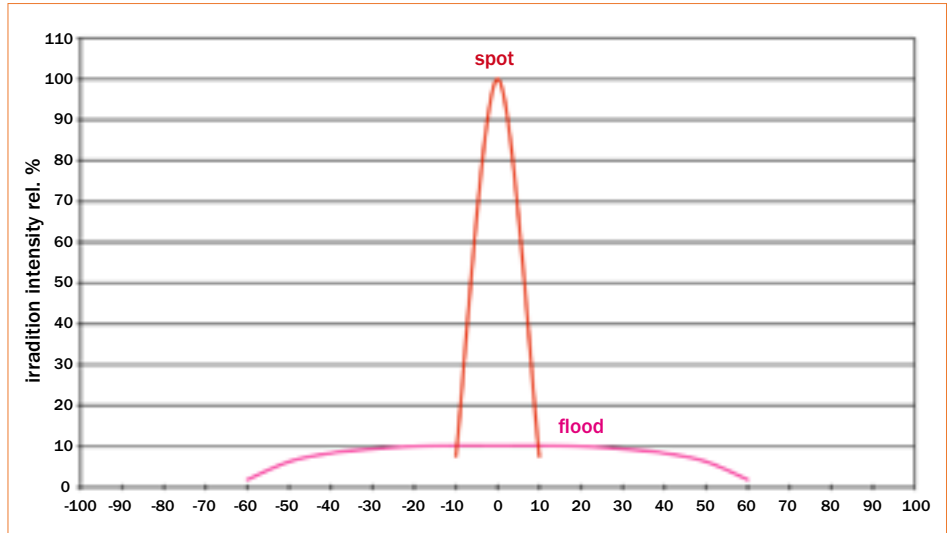



- Stromversorgung:  
4 x AA-Batterien oder externe Speisung:  
4-15V/5W über Adapterkabel; oder Netzteil
- Dimmbar 100% - 0%:  
Drehregler auf der Rückseite
- Tageslicht:  
5600 K, konvertierbar auf 3200 K Kunstlicht mit  
einschwenkbarem Filter
- Lichtstark durch:  
Mini Fresnel-Linsen vor jeder LED extrem hohe  
Effizienz bei 1,0 m Abstand: 300 Lux,  
Leuchtwinkel: 40°
- Blendfrei durch:  
Mini Fresnel-Linsen Diffusor einschwenkbar oder  
gewölbter Diffusionsfilter
- Universell:  
als unabhängige Einheit sehr gut im  
Motiv zu verstecken (z.B. Auto)



**TPLINI € 195,00**

- Klein und leicht:  
10,6 x 9,0 x 4,5 cm, 140 g

**TP-KAI (2) (3) (4) € 16,50**

Kunststoff-Gelenkkopf mit Blitzschuhadapter und  
1/4" Gewinde



**TPLINI-C € 239,00**

Fillini Click mit DLBSA-KAI

**TPLINI-AB (3) (4) € 55,00**

Kabel 49 cm mit Anton/Bauer Stecker

für alle Fillini Leuchten sind weitere Kabel wie für  
Ledzilla verfügbar, siehe S.29

**TPL-PS12 (3) (4) (5) € 43,00**

Netzgerät

- Unzerbrechliche Filter mit starken Magnethaltern
- Zusammensteckbare Leuchten, in Reihe und  
übereinander beliebig montierbar
- Hochglänzender Reflektor, dadurch flächigere  
Lichtquelle als vergleichbare Leuchten anderer  
Hersteller
- Batteriefach und im Deckel eingebaute Aufnahme  
für Sony NP-F Akku
- Halterung für die zentrierte Anbringung von zwei  
Fillini Click verfügbar.

**TPLINI-C-TWINB (3) € 15,00**

Halteschiene für die zentrierte Anbringung von zwei  
Fillini Click. Ein Gelenkkopf zur Kameramontage  
der Schiene ist bei jeder Fillini Click enthalten.

Für die Montage von 4 Fillini Clicks wie oben  
abgebildet, wird benötigt:

- **TPLINI-C-TWINB**
- **TPLINI-C-1x4** (Kabelpeitsche)
- passenden Akkus, z.B. **TPLBS-S** (für Sony  
NP-F Akkus)



# FILLINIPLUS® MACHEN SIE SICH AUF ETWAS TEC PRO® GROSSARTIGES GEFASST – DIE FILLINI PLUS

## Noch mehr Licht

Schon die Fillini LED-Leuchte bietet eine höhere Lichtausbeute als vergleichbare Leuchten. Die neue Fillini Plus hat fast die gleiche Baugröße, bietet jedoch die 3-fache Menge an Licht.

**TPLINI-P € 349,00**

Fillini Plus

**TPLBS-S (2) (4) € 22,70**

für Sony NP-F Akkus

**TPLBS-C (2) (4) € 22,70**

für Canon BP-9 Akkus

**TPLBS-P (2) (4) € 22,70**

für Panasonic CGA Akkus  
Akkuschuhe wie in der Tabelle aufgeführt.

## Stromversorgung (DC 4–15 V)

In der Fillini Plus finden Batterien keinen Platz.

- Die Stromversorgung erfolgt über den DC-Ausgang professioneller Kameras oder Anton/Bauer Gold Mount Adapter (PAG oder SWIT Versionen sind ebenfalls erhältlich)
- Ein optional erhältlicher Akkuadapter kann an der Rückseite der Fillini Plus montiert werden. Versionen für Sony NP-F, Panasonic oder Canon Mini DV Akkus verfügbar

## Die einschwenkbaren Filter

Zu zerbrechlich?

Keine Sorge, sie sind aus einem sehr flexiblen Polycarbonat und stecken jede Verbiegung, jeden harten Schlag locker weg. Bei mehreren tausend Einheiten auf dem Markt - nie Probleme. Don't worry, keep shooting!

Vorteil – sie gehen nicht verloren. Wer sie nicht braucht, schraubt sie einfach ab.

## Sanftmütig – mehr und mehr

Wer blickt schon gerne in grelle LED-Leuchten?

- Die Fillini's haben eine Matrix von kleinen Fresnel Linsen und bieten dadurch eine höhere Lichtausbeute, bessere Lichtverteilung und ein angenehmeres Licht als einfache LED'S.
- Der einschwenkbare Diffusionsfilter sorgt für eine noch weichere Lichtverteilung.
- Ein einsteckbarer Diffusionsfilter (im Lieferumfang enthalten) erzeugt durch seine bauchige Form ein angenehmes Licht für die Augen – kein Blinzeln mehr

## Farbtemperatur

- Tageslicht** so gut und konstant wie es nur ausgewählte weiße LED's nach neuestem Standard erreichen können
- Kunstlicht** konvertierbar auf 3200 K mit einschwenkbarem Filter

## Kunststoff-Gelenkkopf (inklusive)

Verbindung zum Kameraschuh

**TP-CLAMP (2) (4) € 35,00**

Solide Metallklemme mit 3/8" und 1/4" Innengewinde, max. Öffnung 46 mm, minimaler Rohrdurchmesser 12 mm



## Anbringungsmöglichkeiten

Sehr viele – für alle erdenklichen Situationen

- Gelenkarme in unterschiedlichen Längen
- L-Befestigungsarm
- Verschiedene Schuh- und Gewindeadapter
- Vakuum-Saughalter mit Gelenkarm (S. 28)

	Interne Versorgung	Externe Versorgung	Akku Schuhe verfügbar für	Leistungsaufnahme [W]	Lux (1m)	Lux (2m)	Maße [cm]	Gewicht [g]
<b>Fillini</b>	4 AA Batterien	4 – 15 V	Sony NP-F Canon BP-9 Panasonic CGA	5	300	70	10,6 x 9,0 x 4,5	171
<b>Fillini Plus</b>	—————	5,8 – 16,8 V	Sony NP-F Canon BP-9 Panasonic CGA	15	800	195	10,6 x 9,0 x 5,0	253
<b>Fillini Click</b>	5 AA Batterien / Sony NP-F	5,8 – 16,8 V	Sony NP-F (fest verbaut)	9	450	110	12,8 x 7,8 x 5,4	231

# ZUBEHÖR – MOUNTING

# Zubehör



**DLGA200 <sup>(1)</sup>** € 74,00

Gelenkarm, 200 mm, verstellbar mit Blitzschuh Adapter



**DLBRS <sup>(6)</sup>** € 55,00

Schiene mit 1/4" Schraube für Kamera, Schuh für Leuchte



**DLBRHS <sup>(6)</sup>** € 63,00

Schiene mit einfaltbarem Handgriff, 1/4" Schraube für Kamera, Schuh für Leuchte



**DV3GA <sup>(1)</sup>** € 162,00

Ø 7,5 cm, Saughalter mit Vakuumpumpe und Gelenkarm, 200 mm



**DLBSA-HAND <sup>(6)</sup>** € 36,00

Blitzschuh mit Handgriff



**DLBSA-TS <sup>(6)</sup>** € 6,25

Tischfuß, Maße: 9,5 x 6,3 x 1,2 cm mit Schuh für Leuchte



**DLBSA-3S <sup>(6)</sup>** € 25,75

3-fach Schuh-Adapter in Raststufen schwenkbar



**DLBSA-S <sup>(6)</sup>** € 14,70

Schuh-Adapter mit 1/4" Schraube



**DLBSA-T <sup>(6)</sup>** € 13,25

Schuh-Adapter mit 1/4" Gewinde



**DLBSA-M <sup>(6)</sup>** € 9,50

Schuh-Adapter für Sony mini Videokamera (in Verbindung mit DLBSA-T für Ledzilla)



**DLBRS-U <sup>(1)</sup>** € 21,50

Vierkant-Top mit 1/4" Innengewinde für DLOBML und Schuh-Adapter oder 1/4" Innengewinde



**DLA-LB <sup>(6)</sup>** € 67,00

Large Bone, Adapter Blitzschuh auf 1/4" Schraubloch zwei Blitzschuhaufnahmen, 6 Aufnahmen für 1/4" Innengewinde



**DLBSA-MBJ <sup>(1)</sup>** € 26,00

Kugelkopf Aluminium mit Blitzschuhadapter



**DLA-ML <sup>(1)</sup>** € 23,40

Vierkant-Top für DLOBML und 16 mm Aufnahme für Stativzapfen

# STOMVERSORUNG



**DLOBML-XLR** <sup>(1) (2)</sup> € 37,70

Spiralkabel 0,65 m - 1,30 m mit 4 pin XLR Stecker



**DLOBML-SWIT** <sup>(1) (2)</sup> € 25,00

Kabel 0,55 m mit Hohlstecker, Ø 2,1/5,5 mm für Swit Akku



**DLOBML-PAG** <sup>(1) (2)</sup> € 25,00

Kabel 0,55 m mit Hohlstecker, Ø 2,1/5,5 mm für PAG Buchse



**DLOBML-CAR** <sup>(1) (2)</sup> € 25,00

Kabel 1,8 m (6FT) mit Stecker für Autozigarettenanzünder



**DLOBML-P** <sup>(1)</sup> € 29,50

Tasche für LED Leuchte



**DLB-NPF550** <sup>(1) (2) (3) (4)</sup> € 37,40

7,2 Li-Ion Akku 14,8 Wh (2000 mAh)



**DLB-NPF950** <sup>(1) (2) (3) (4)</sup> € 68,00

7,2 Li-Ion Akku 43,2 Wh (6000 mAh)



**DLCH-NPF** <sup>(1) (2) (3) (4)</sup> € 25,00

Ladegerät für NP-F Akkus, Netzspannung: 100-240 V~



**DLOBML-AB-S** <sup>(1) (2)</sup> € 53,00

Kabel 0,22 m mit Anton/Bauer Stecker



**DLOBML-AB-L** <sup>(1) (2)</sup> € 55,00

Kabel 0,55 m mit Anton/Bauer Stecker



**DLPS-12** <sup>(1) (2)</sup> € 43,00

Netzgerät (100-240V) mit DC 12 V Ausgang



**DLOBML-BC** <sup>(1)</sup> € 78,00

7,2 V Canon Akku-Schuh für BP-9

**DLOBML-BP** <sup>(1)</sup> € 78,00

7,2 V Panasonic Akku-Schuh für CGA

**DLOBML-BP2** <sup>(1)</sup> € 78,00

7,2 V Panasonic Akku-Schuh für VW-VBG6 (AG-AF101)

**DLOBML-BSU** <sup>(1)</sup> € 68,00

12 V Sony Akku-Schuh für BP-U

**DLOBML-BS** <sup>(1)</sup> € 35,00

7,2 V Sony Akku-Schuh für NP-F / Panasonic VW-VBD1

**DLOBML-PBN1** <sup>(1)</sup> € 68,00

Nikon Foto Akku-Schuh für EN-EL3E

**DLOBML-PBC1** <sup>(1)</sup> € 68,00

Canon Foto Akku-Schuh für LP-E6



**DLBF-8AA** <sup>(1) (2)</sup> € 45,00

Externes Batteriefach für 1,5V Batterien Typ AA (8Stk.)

## Geeignet für:

- (1) LedZilla und iRedZilla
- (2) Fillini
- (3) Fillini Click
- (4) Fillini Plus
- (5) Minima
- (6) alle von (1) bis (5)



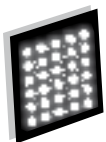

# LITE PANELS™

Litepanels – LED-Technologie, hohe Effizienz, geringe Größe, kompakte Bauweise und weich abstrahlendes aber dennoch gerichtetes Licht



## Micro

**LP-MICRO € 199,00**

Komplettes Micro Kit

Eine LED-Kameraleuchte. Ultraleicht und kompakt. Weiches Augenlicht. Micros sind für Mini-DV/HDV-Kameras geeignet. Hitzefreie LED-Technologie, dimmbar, kabelloser Batteriebetrieb (4 x 1,5V AA-Batterien), bis zu 8 Std. Laufzeit. Alternativ Anschluss am Kameraakku möglich. 5600K (Kunstlicht-Konversionsfilter im Lieferumfang), Flip-Down Filterhalter



## LED Mini

**MP-LPCK € 603,00**

Kamera Kit mit Mini-Plus Leuchte, D-Tap Kabel, Folienset und Kugelgelenk-Blitzschuh-Halterung. Kompakte, leistungsstarke LED-Leuchte

Bei 5600K und 1,2m Entfernung – 130 Lux (Stromaufnahme: 7 Watt). Dimmbar ohne Farbveränderung, Netz (100 - 230V) oder Batteriebetrieb (9 - 30V), Adapterplatte für DV-Batterien optional: 5600K oder 3200K, Flood oder Spot. Gewicht: nur 0,36 kg



## LED Ringlight Mini

**RM € 2.175,00**

Ringlight Mini Kit mit Netzadapter, XLR Kabel und Folienset im Koffer

Der äußere Ø beträgt 280 mm, der innere 130 mm. Das erzeugte Licht ist weich und dennoch gerichtet. Drei separat schaltbare Segmente (oben, mitte, unten) sorgen für zusätzliche Kontrolle. Bei 5600K und 1,5m Entfernung – 1100 Lux (Stromaufnahme: 40 Watt). Gewicht: nur 1,36 kg



## Litepanels 1x1

**LP-F € 1.449,00**

1x1 Flood 5600K mit Netzadapter

Ein 44 mm flaches, ultraleichtes Softlight. Bei 5600K und 1,2m Entfernung – 560 Lux (Stromaufnahme: 37 Watt), Abstrahlfläche: 35 x 35 cm. Gewicht: nur 1,36 kg. Komplett dimmbar ohne Farbveränderung, Netz- (90-260V) oder Batteriebetrieb (9-30V), 100.000 Std. Lebensdauer. Versionen: 5600K oder 3200K, Flood oder Spot.



## LitePad AXIOM

LitePad Axiom ist eine revolutionäre LED-Lichtquelle von Rosco, die insbesondere für Filmschaffende und Fotografen konzipiert wurde.

Das Stahl- und Aluminiumgehäuse schützt nicht nur die Lichtquelle, sondern ermöglicht ebenfalls eine Vielzahl von schnellen und einfachen Befestigungsmöglichkeiten. Die Gehäuserückseite verfügt über ein Universal-Befestigungssystem, mit dem das LitePad Axiom über diverse Halterungen an Stativen oder mit Klettband, Befestigungsgummis und anderen herkömmlichen Methoden installiert werden kann.

Das Gehäuse verfügt über einen Folieneinschub für Rosco Farb-, Korrektur- oder Diffusionsfiltern.

Mit dem Schnellmontagesystem ist es nun möglich, die Halterung innerhalb weniger Sekunden auszutauschen. Ob 1/4"- 20 Schraube, Baby-Pin oder sogar eine Wandhalterung – eine solide Verbindung dauert nur wenige Augenblicke.



Der neue integrierte Netzstecker ersetzt die herkömmlichen Kabel, die während der Benutzung immer leicht abgezogen werden konnten.



Das LitePad ist in zwei Farbtemperaturen verfügbar. Tageslicht (ca. 5800 K) und Kunstlicht (ca. 3800 K).



## Neu Sola™ Fresnel



LED Leuchten mit Fresnel-Linse  
Keine Mehrfachschatten! Erhältlich in 3 Größen.

**Sola ENG € 510,00**

30 Watt, 12 V, 280 g

**Sola 6 € 2.170,00**

75 Watt, 85-245 VAC, 2,7 kg

**Sola 12 € 4.495,00**

250 Watt, 85-245 VAC, 6,4 kg



## lenslite®

**KIT-LEL-OF € 1.794,00**

lenslite® 15mm Aufnahme  
(ohne Filterhalter, „flying“ Ballast)

Das Lenslite® ist ideal für ENG Kameras, kompakte Videokameras sowie videofähige Fotoapparate. Ein leichtes, kontrollierbares Beauty-Fill-Light mit eingebautem Filterhalter. Der Lenslite® Leuchtenkopf kann direkt an die meisten Optiken adaptiert werden oder per 15 mm Rohren in ein Supportsystem integriert werden.

Für Objektive von Ø 70-110 mm  
Versorgungsspannung: 12 - 40 V / 31 W  
Gewicht: 450 g.



## kisslite®

**KIT-KIL2-BK03 € 3.710,00**

kisslite® Basis Kit ohne Akku

**KIT-KIL2-FK05 € 9.349,00**

kisslite® Full Rental Kit mit Akkus

kisslite® – für Steadicam, Standard-Filmkameras und ENG, hat sich seit Jahren in diversen internationalen Filmprojekten bewährt.

Für Objektive von Ø 77 - 130 mm.  
Versorgungsspannung: 12 - 40V / 31 W  
Gewicht: 700 g.



## george™

**SYS-GEO-B50 € 2.955,00**

george™ Basis System

**KIT-GEO-K02 € 6.100,00**

Komplettes george™ Kit

george™ – das größte Ring-LED-Licht. Für Filmgeräteverleiher und Produktionen mit Primes und großen Zooms.

Für Objektive bis Ø 175 mm.  
Versorgungsspannung: 12 - 40V / 46 W  
Gewicht: 715 g



## karesslite®

**LH-KA6012-T-S € 1.847,00**

karesslite® Tungsten Studio inkl. DMX

**LH-KA6012-D-L € 1.938,00**

karesslite® Daylight Location inkl. Batterie-Halterung

karesslite® – LED Softlight Leuchte für's Studio und den Dokumentarfilm-Sektor. Batteriebetrieb mit 2 Akkus (bis zu 2 Stunden und 50 Minuten) oder über Trafo. 85 W Kunstlicht oder Tageslicht.

Größe: 30 x 60 cm, Gewicht: 7 kg  
auch verfügbar als LH-KA6006 in 30 x 30 cm  
3 m: 370 Lux



## kelvin® TILE

**KIT-K1B € 2.745,00**

kelvin® Tile Built-In Power Supply Kit

Das kelvin® TILE eröffnet neue Wege in der Welt des Lichts für Film, TV- und Werbeproduktion.

Es ist das erste Beleuchtungssystem auf LED-Basis, das ein weiches, weißes Licht erzeugt, regelbar in Intensität und Farbtemperatur im Bereich von 2200K – 6500K. Die Farbtemperatur bleibt im Dimmbereich konstant.

- Hoher Wirkungsgrad
- Geringe Wärmeentwicklung
- Sechs Farb-LED's sind speziell abgestimmt für die digitale Videoaufnahme oder Film
- Netz- oder Akkubetrieb für Studio oder Mobil-Einsatz



## kezia™ –

## Hochleistungs-LED Spot Light

**LH-KEZ-50-FD € 3.267,00**

kezia™ Film 50 Leuchtenkopf

- Farbtemperatur-Voreinstellungen: 2900K, 3200K, 5600K und 6500K
- Variable Einstellung der Farbtemperatur von 2900K – 6500K
- Das integrierte „Colour Feedback System“ sorgt für konstante Farbtemperatur beim Dimmen und auch nach vielen hundert Betriebsstunden.
- Veränderbarer Abstrahlwinkel durch austauschbare Reflektoren
- DMX incl. RDM integriert

Photometrische Daten bei 1 m Abstand:  
kezia™ 50 (50 W): 4000 Lux,  
kezia™ 200 (190 W): 8300 Lux  
VDC 24 - 50 V, VAC 90 - 264 V 50/60 Hz



Diva-Lite 200

## Diva-Lite 200/400

**KIT-D2-230 € 1.095,00**

Diva-Lite 200 Kit, 230 V

**KIT-D4-230 € 1.450,00**

Diva-Lite 400 Kit, 230 V

**KIT-D4-230U € .750,00**

Diva-Lite 400 Universal Kit

Das Universalmodell der Diva-Lite 400 kann weltweit eingesetzt werden bei 90-265 V. So sind die Diva-Lite Leuchten tragbare, vielseitige Geräte für den harten Einsatz in der Berichterstattung und der Werbeproduktion. Für alle Diva-Lites kommen „True Match™“ Kunst- und Tageslichtlampen zum Einsatz.

Der Sprecher im besten Licht



## Neu Desk-Lite 121

**DES-121-230 € 325,00**

Metallgehäuse mit spiegelndem Reflektor, geräuschlose Elektronik, flickerfreies Vorschaltgerät, 108° einstellbare Montage, abnehmbares Richtgitter, True Match® Kunst- u. Tageslicht-Leuchtmittel.

Das weiche Fülllicht des neuen Desk-Lite 121 zeigt den Sprecher im besten Licht. Unauffällig verbaut im Tisch oder anderen Objekten hellt Desk-Lite die Kinn- und Augenschatten auf.

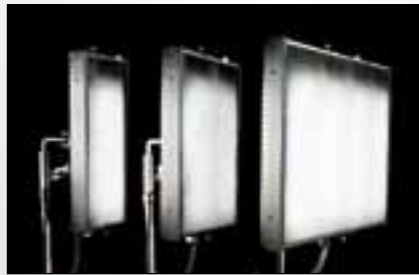

## BarFly 100/200/400

Die BarFly Familie ist jetzt komplett mit dem 400er Modell. Die Leuchten sind in kleinen, flachen Metallgehäusen ausgeführt und perfekt im Set zu verbergen. BarFly ist ideal dort, wo viel Licht bei kleinem Platzangebot benötigt wird.

Das Leuchtmittel - ein neuer Typ - erzeugt im 400er BarFly mehr Lumen als 1000 W Glühlicht.

Die Systeme sind einzeln lieferbar und auch in verschiedenen Sets.

**SYS-B100-G230 € 700,00**

BarFly 100 System, 230 V

**SYS-B200-G230 € 945,00**

BarFly 200 System, 230 V

**SYS-B400-G230 € 1.525,00**

BarFly 400 System, 230 V

**KIT-B12-G230 € 2.265,00**

BarFly 100 Kit (2-Unit)

**KIT-B22-G230 € 2.775,00**

BarFly 200 Kit (2-Unit)

**KIT-B41-G230 € 2.280,00**

BarFly 400 Kit (1-Unit)



VistaBeam 600 DMX

## VistaBeam 300/600

**VIS-3C-230 € 2.750,00**

VistaBeam 300 DMX

**VIS-6C-230 € 4.375,00**

VistaBeam 600 DMX

**KIT-V3C-230 € 3.500,00**

VistaBeam 300 DMX

**KIT-V6C-230 € 5.360,00**

VistaBeam 600 DMX

- Lichtausbeute vergleichbar mit 5 kW Spacelight
- Nur 4,6 A Stromaufnahme
- Fernbedienung (DIM-5 optional)
- Neue 96 W „True Match™“ Röhren
- Mittenmontage, Bügel- und Stangenbedienbar
- Flickerfrei
- Individuelle Lampensteuerung
- Reflektor, Richtgitter, Folienrahmen





## Neu IMARA S10

**IMR-S6-230** lieferbar ab Sep. 2011 **Preis auf Anfrage**

Imara S6 DMX, 230 VAC

**IMR-S10-230** lieferbar ab Sep. 2011 **Preis auf Anfrage**

Imara S10 DMX, 230 VAC

Die Imara S10 und S6 sind Studioleuchten mit den Eigenschaften der Image Reihe, jedoch mit konzentrierterer Lichtverteilung in beiden Achsen. Diese komplett ausgestatteten DMX Leuchten bieten neue Möglichkeiten zum Schalten und Dimmen der Lampen. Somit ideal für Filmproduktion, TV und Digitale Fotografie. In beiden Modellen kommen die Kino Flo True Match® Lampen mit dem bekannt hohen Farbwiedergabewert zum Einsatz: 55 W Compact Lampen (CRI 95), verfügbar in Kunst- und Tageslicht.

### Wesentliche Merkmale:

- DMX und manuelles Schalten der Lampen
- DMX und manuelles Dimmen
- Bügel- und Stangenbedienbare Montage
- Reflektor, Richtgitter und Folienrahmen
- True Match® Tages- und Kunstlicht-Lampen



## ParaBeam 200/400

**PAR-200-230** € 1.350,00

ParaBeam 200 DMX, 230 V

**PAR-400S-230** € 1.850,00

ParaBeam 400 DMX, 230 V

**KIT-P2-230** € 1.985,00

ParaBeam 200 DMX Kit

**KIT-P4-S230** € 2.505,00

ParaBeam 400 DMX Kit

Die ParaBeam 200 und 400 Studioleuchten erzeugen etwa die gleiche Lichtausbeute an Flächenlicht wie 1 kW bzw. 2 kW Glühlucht. Die ParaBeams benötigen jedoch nur ca. 1/10 der Leistung. Beide Studioleuchten sind mit Kino Flo „True Match™“ Lampen bestückt, die einen hohen Farbwiedergabewert erreichen (CRI 95). Das weiche Licht eignet sich für viele Anwendungen der Beleuchtungstechnik.



## Neu Tegra 4 Bank

**KIT-T4-230U** lieferbar ab Sep. 2011 € 2.095,00

Tegra 4Bank Universal Kit, 230U

**KIT-T4B-230U** lieferbar ab Sep. 2011 € 1.950,00

Tegra 4Bank Universal Kit w/Soft Case, 230U

**TEG-400-230U** lieferbar ab Sep. 2011 € 1.595,00

Tegra 4Bank Universal, 230U

Die neue TEGRA 4Bank von Kino Flo basiert auf dem Oscar-preisgekrönten mobilen 4ft 4Bank System. Die Tegra ist erweitert durch die vom Diva-Lite bekannten Steuerfunktionen: Dimmen, Schalten am Gerät, Fernbedienung sind hier integriert. Dazu kommt die Universal Netzspannung 100-240 VAC.

Die eigens entwickelte Elektronik betreibt die Lampen auf hoher Leistung, flickerfrei und absolut lautlos. Die Leuchte erzeugt die gleiche Lichtleistung wie eine 1000W Flächenleuchte mit Glühlucht bei nur 1/10 der Leistungsaufnahme. Die eingebauten Torflügel, Richtgitter und Mittenmontage machen sie zu einem idealen Werkzeug für Handkamera-Arbeit, Aufbau in engen Räumen oder Montage auf Stativ. Bestückung mit 2900 K, 3200 K und 5500 K True Match® Lampen decken den vollen Bereich für ein Softlight mit hohem Farbwiedergabewert ab.



### TEGRA 4Bank Merkmale:

- Dimmbare Vorschaltgeräte eingebaut
- Individuelle Lampensteuerung
- Fernbedienung
- Netzeingang universell 100 - 240 VAC
- Mittenmontage
- Reflektor
- Richtgitter
- True Match® abgestimmte Tageslicht- und Kunstlicht-Lampen



## Vista Single

**SYS-V100-230** € 925,00

Vista Single System, 230 V

mit 96 W (Twin) Lampe und parabolischem Reflektor: doppelte Lumenleistung wie 4 ft Single

# FLUORES- ZILLA

## dedolight®

- Erstaunliche Licht-Leistung durch die dedolight Doppel-Asphären-Optik
- Weltweit erste Schwarzlichtleuchte, die fokussiert wie ein dedolight von 4° bis 56°.
- Keine Wärmebelastung im Lichtstrahl
- Keine andere fokussierende, langwellige UV-A LED Leuchte hat einen vergleichbaren Fokussierbereich
- Gleichmäßige Lichtverteilung in jeder Fokusposition
- Extrem weiche Dimmung von Volldampf bis auf 5% ohne Farbveränderung.
- Stromversorgung von 6V - 18V Gleichstrom
- Verstellbarer Haltearm erlaubt die Positionierung oberhalb oder vor der Kamera.
- Verschiedenes Stromversorgungs- und Befestigungszubehör erhältlich (siehe LEDZILLA Zubehörliste).
- 1500 mW Bestrahlungsstärke.
- Im Vergleich mit 365 nm LEDs hat die Fluoreszilla mit 400 nm LED einen erhöhten Violettanteil. Viele fluoreszierende Materialien leuchten aber doppel so hell.
- Optional Akku-Schuh für Sony, Canon und Panasonic 7,2V Li-Ion Akkus erhältlich.
- Optional mit 465 nm LED erhältlich



- NP-F550 7,2V, 2000 mA, 105 Min. Laufzeit
- NP-F750 7,2V, 4000 mA, 210 Min. Laufzeit
- NP-F950 7,2V, 6000 mA, 330 Min. Laufzeit

Bei 50% gedimmter Lichtleistung sinkt der Stromverbrauch entsprechend, resultiert in doppelter Laufzeit des Akkus.

Alternative Stromversorgung mit Anton/Bauer oder PAG System, Autozigarettenanzünder oder Akkugürtel.

- Stromaufnahme nur 6W, trotz der hohen Lichtausbeute.
- Arbeitet von -40° C bis +40° C.
- LED Batterieanzeige



DLOBML-UV

€ 589,00

- Anwendungen:
  - Schwarzlichteffekt / UV-aktive Körpermalfarbe (Bodypaint)
  - UV-aktives Dekomaterial
  - Zaubertinte / Edding UV-Marker
  - Fluoreszierende Wandfarbe (Gemälde)
  - Geldschein-Dokumentenprüfung
  - Mineralogie
  - Zum Auffinden von ungeputzten Stellen im Bad (Seifenspritzer, Urinspritzer)



## CREAMSOURCE – MIT ABSTAND DIE STÄRKSTE!

Creamsource

€ 6.030,00

LED - Flächenleuchte

- Dimmbar 0 - 100%, minimale Farbverschiebung
- Leuchte bleibt handwarm
- Lichtausbeute ca. wie 575 W Tageslicht
- DMX und Automatiksynchro für mehrere Leuchten
- LED-Lebensdauer über 50.000 Std.
- Qualitativ hochwertige, zuverlässige und umweltfreundliche Technologie
- Farbtemperatur: 6000 K
- Leistungsaufnahme: 400 W AC
- Spannungsversorgung: 90 - 275 V 50/60 Hz AC (Auto ranging) 4 - 32V DC
- 3 m : 1200 Lux
- Größe: 650 mm x 320 mm x 100 mm
- Gewicht: 8,5 kg





# dedolight

NEWS 2010





Viele Jahre Erfahrung kumulieren in diesem neuen Konzept. Doppelasphärenoptik und Zoomfokus. Diese patentierten und vom Oscar-Komitee zweifach preisgekrönten Konzepte liegen auch hier zugrunde.

DLH1200D

€ 1.948,00

- höhere Lichtausbeute
- höhere Fokussierbarkeit
- perfekte Licht- und Farbverteilung
- Hocheffiziente Konvektionskühlung
- Regenfest
- Super servicefreundlich
- Klappt auf wie ein Buch – alles zugänglich
- extrem niedrige UV-Abstrahlung, ca 1/20 der Werte vergleichbarer Leuchten

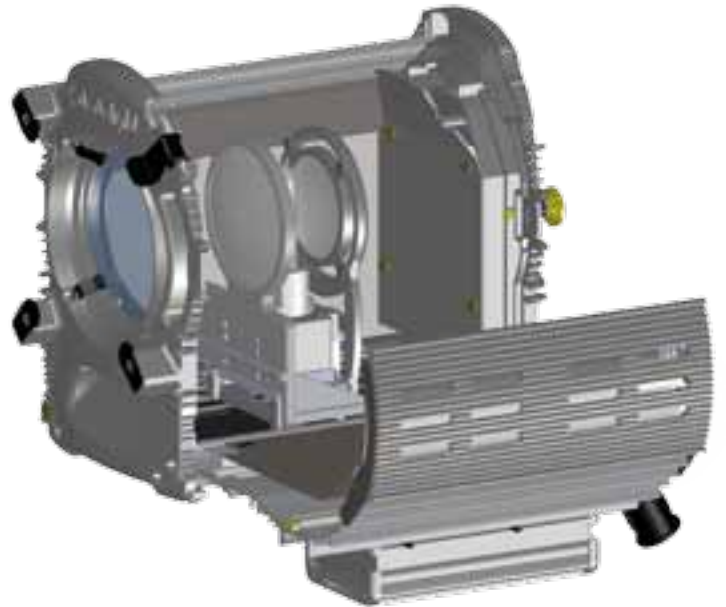

## TECHNISCHE DATEN:

### DLH1200D Tageslichtleuchte

**Fokussierbereich:**

1:18, mit asphärischem Weitwinkel-Vorsatz > 1:50

**Gewicht:**

10,5 kg

**Lampe:**

DL800DHR-NB, 800/1200 W, klar, einseitig gesockelt, hot restrike G12.

**Stativanbringung:**

16 mm Aufnahme und gleichzeitig 28 mm Zapfen

**Sicherheit:**

Sicherheitsschalter schaltet stromfrei, wenn Gehäuseklappe geöffnet

**UV:**

Extrem niedrige UV-Abstrahlung

**ON/OFF:**

On/Off Tasten am Leuchtenkopf und am Vorschaltgerät.

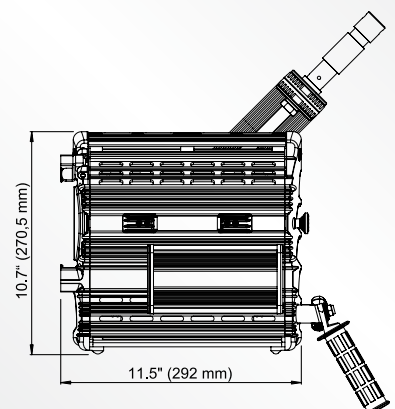
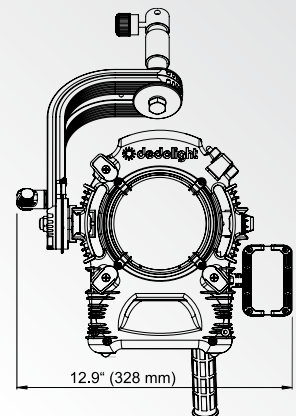

# DEB 1200D ELEKTRONISCHES VORSCHALTGERÄT



DEB 1200D Ballast € 2.544,00

DPOW1200D Kabel € 240,00

- Modernste Elektronik
- Niedrige Hitzeentwicklung
- Superleiser Ventilator, bleibt im Normalbetrieb ausgeschaltet, startet lediglich bei Arbeit unter hohem Hitzeeinfluss
- Aktive Powerfactor-Correction
- Autoranging von 90 - 260 V
- Überlastschutz
- Überspannungsschutz
- Kurzschlusschutz
- Autostart-Funktion
- DMX-Kontrolle standardmäßig
- Regensichere Ausführung
- Super servicefreundlich, lässt sich in 30 Sek. öffnen
- Voller Zugang zu allen Bauteilen

## TECHNISCHE DATEN:

### DEB 1200D Elektronisches Vorschaltgerät

**Gewicht:**  
11,4 kg

**Ausgang:**  
800/1200 W

**Eingang:**  
90 - 260 V

**Anzeigen:**  
3 Status-LEDs (Ready, Lamp, Heat)

**Dimmbereich:**  
40 - 100 %

DMX-Steuerung und Autostartmodus  
Silent Mode-Funktion schaltbar

Stativanbringung optional:  
mit Halteklemme

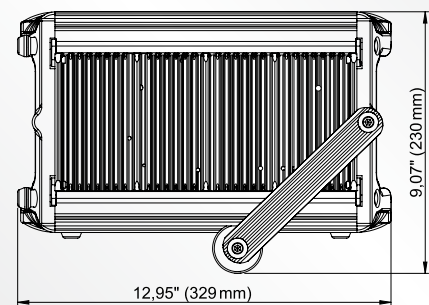
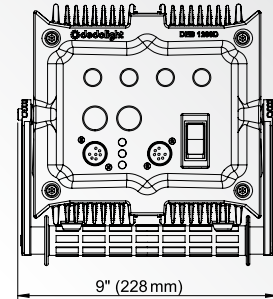

## DIE KUNSTLICHT-VERSIONEN DER NEUEN SERIE 1200

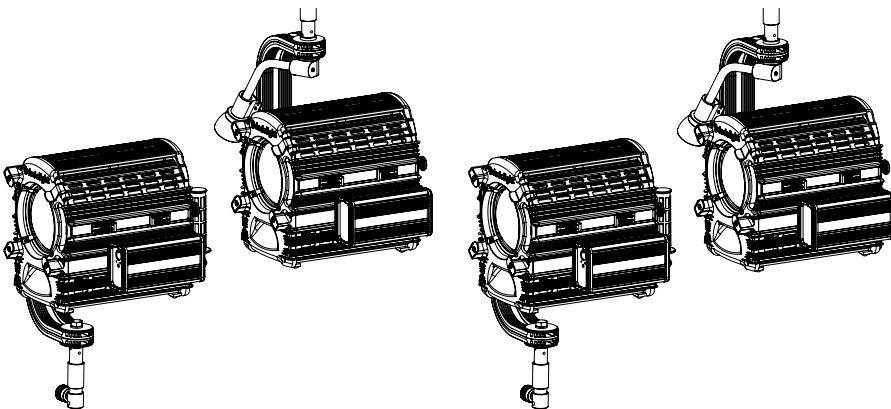

### DLH1000T / DLH1000TPO

DLH1000T € 1.130,00

stangenbedienbare Versionen für Studioeinsatz

Netzbetriebene Leuchten 1000 W, wahlweise bestückbar auch mit 750, 650, 500 W Lampen. Diese sind auch verfügbar in 120 V Ausführung.

DLH1000TPO € 1.350,00

stangenbedienbare Versionen für Studioeinsatz

### DLH1000T-DMX / DLH1000TPO-DMX

DLH1000T-DMX € 1.428,00

DLH1000TPO-DMX € 1.678,00

mit DMX-gesteuerter eingebauter Dimmung

## Imager Projektionsvorsätze für Serie 1200

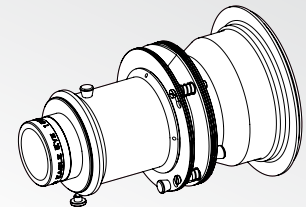

DP1200CON Preis auf Anfrage

Für die Verwendung von 150 mm, 185 mm und 230 mm Objektiven. Zweilinsiger Kondensator zur Adaption aller DP400 Imager Module an Leuchten der Serie 1200.

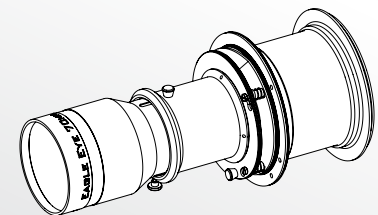

DP1200CON-WA € 623,00

Objektive nicht im Preis enthalten  
Diese Version ist geeignet für Weitwinkel  
Objektive 70 mm, 100 mm und 150 mm.



# A DEDICATED SOFT LIGHT – THE PORTABLE WINDOW

## Was heißt „dedicated“?

Analog zu den 7 anderen dedolight-Soft Lights wurde auch PanAura 7 ausschließlich konzipiert für eine optimale Funktion als Soft Light.

- Doppelte Lichtausbeute im Vergleich zu einer Softbox vor einem Studio-Scheinwerfer. Die Lichtquelle steht im Fokuspunkt des großen Reflektors.
- Sanfter „wrap-around“-Charakter anstelle eines Hot Spot.

Eine optimale Soft Light Konstruktion sollte den großen Frontdiffusor ganz gleichmäßig abstrahlen lassen oder sogar dem Rande zu etwas intensiver sein.

Beide Varianten bietet das PanAura-System, indem der innere Diffusor gewechselt werden kann.

- Standardinnendiffusor für ganz gleichmäßige Lichtverteilung
- Rim-Auradiffusor zeigt helleren Außenring auf dem Frontdiffusor und kommt somit der Grundidee eines „wrap-around-light“ noch wesentlich näher.



Rim-Aura-Diffusor

kleiner Innendiffusor für helleren Außenring (Aura) auf dem großen Frontdiffusor



PanAura 7 mit großem Frontdiffusor



PanAura 7 mit 40° Richtgitter



## Kunstlicht / Tageslicht

Wohl als Einzige bieten wir die Austauschbarkeit von Tageslichtentladungslampen gegen Kunstlichtentladungslampen. Beide bieten identisch hohe Lichtausbeute, identisch hohe Farbqualität und arbeiten beide mit demselben Vorschaltgerät.



**DL400DHR-NB € 208,00**

Metallhalogen-Lampe 400/575 W Tageslicht

**DL575THR-NB € 298,00**

Metallhalogen-Lampe 400/575 W Kunstlicht

## Intensitätskontrolle in sieben Stufen ohne Farbveränderung“

Durch das System mit zwei Lampen kann eine dieser Lampen geschaltet werden von 575 auf 400W und dann stufenlos gedimmt werden auf 300W – dann ausgeschaltet – dann kann die zweite Lampe von 575 auf 400W geschaltet werden und wiederum stufenlos auf 300W gedimmt. Das ergibt einen riesigen Intensitätsbereich ohne Beeinflussung der Farbqualität.

## Höhere Lichtausbeute



**DLHPA7x2DT € 1.514,00**

Softlight Leuchtenkopf für 2 Lampen, Tageslicht oder Kunstlicht, tauschbar, gleich hohe Lichtintensität. Beide Lampen arbeiten mit denselben Vorschaltgeräten.

Obwohl wir keinen Hot Spot erzeugen, haben wir dennoch 140 % des Lichtpegels im Zentrum im Vergleich zu einem 5000 W Kunstlicht-Stufenlinsen-Scheinwerfer mit einer Chimera-Softbox und dabei benutzen wir lediglich 1150 W.

250 % Lichtpegel dem Rande zu, verglichen mit einem 5000 W Kunstlicht-Stufenlinsen-Scheinwerfer mit einer Chimera-Softbox und dabei benutzen wir lediglich 1150 W.

PanAura gewinnt auch im Vergleich mit einer Chimera-Softbox an einem 2,5 kW Tageslicht-Studioscheinwerfer. Höhere Lichtausbeute. Und dabei nutzen wir lediglich 1150 W.



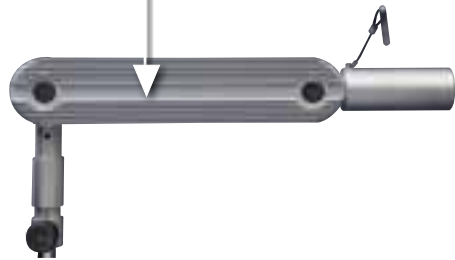

**DLHPA7-EXT** € 173,50

Bügelverlängerung  
Wird PanAura 7 in geneigter Position eingesetzt, so wird dazu der Haltebügel verlängert.



**DEB400DT** € 1.421,00

Elektronischer Ballast flickerfrei für Tageslicht- und Kunstlicht-Entladungslampen

**DPOW400DT** € 156,00

Verbindungskabel zwischen Leuchtenkopf und Vorschaltgerät



**DEB400Hx2** € 270,00

ausschwenkbarer Ballasthalter zur Balance

**DLPA7** € 775,00

dedoflex PanAura 7 Textilreflektor mit rückwärtiger Abdeckung und 2 verschiedenen Innendiffusoren (dem Standard-Diffusor DLPA7D2 und dem Rim Aura Diffusor DLPA7D2S) sowie dem großen Front-Diffusor DLPA7D1.

**DLPA7x4T** € 1.008,00

dedoflex PanAura 7 Textilreflektor in Sonderausführung mit extrem hitzebeständigem Material und zusätzlichen Ventilationsöffnungen für Einsatz mit DLHPA7x4T.

**DLPA7G** € 304,00

Richtgitter/Grid 40° für alle PanAura 7 Modelle



**DSCPA7W** € 595,00

Panaura 7 Softcase mit Rädern

## REINE KUNSTLICHTVARIANTEN PANAU7

Wird die Flexibilität des wahlweisen Einsatzes für Tageslicht und Kunstlicht nicht benötigt sondern wird eine reine Kunstlichtleuchte gewünscht, so können eingesetzt werden:

Kunstlicht PanAura Leuchte DLHPA7x2T, die mit zwei 1000 W Halogenlampen betrieben wird oder auch die Kunstlichtvariante DLHPA7x4T, mit 4 x 1000 W

(DL1000FEP-NB/FEL-NB) Halogenlampe, für welche jedoch ein spezieller Textilreflektor benötigt wird mit zusätzlichen Lüftungsöffnungen (DLPA7x4T). Alle Halogenlampen sind einzeln schaltbar oder auch zu betreiben über unsere Dimmer, sh. S.42.

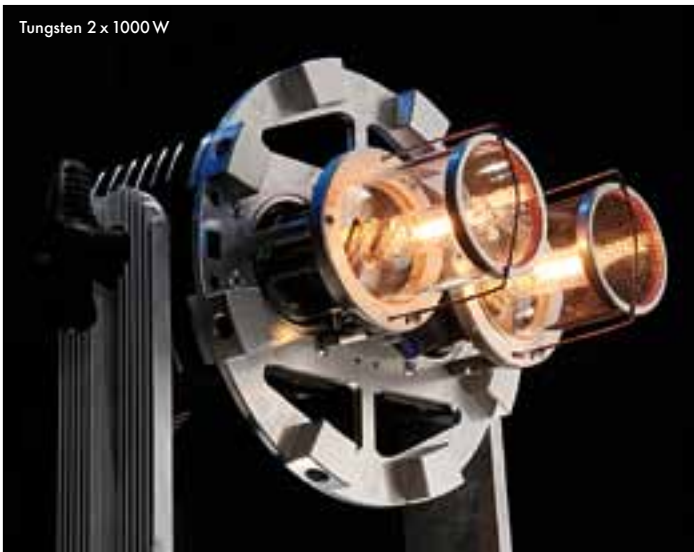

**DLHPA7x2T** € 1.160,00

Softlight Leuchte für 2 Lampen 1000 W Halogen inkl. Schutzglastubus



**DLHPA7x4T** € 1.720,00

Softlight Leuchte für 4 Lampen bis zu je 1000 W Kunstlicht mit Schutzglastubus

# GRÖSSE, TIEFE, GEWICHT

# Softboxen

Von den drei hier abgebildeten Systemen hat PanAura die größte Abstrahlfläche, den wesentlich besseren Softlight-Charakter, ohne Hot Spot mit wahlweisen Innendiffusoren für helleren Rim, hellere Aura oder besonders gleichmäßige Abstrahlung.

Darüber hinaus kann bei Dreharbeiten in beschränkten Räumen an Originaldrehorten die Bautiefe der Leuchte entscheidend sein, ob dieses wertvolle Werkzeug für kreative Ausleuchtung überhaupt eingesetzt werden kann. Bei Bautiefe und Gewicht gewinnt PanAura 7, ganz abgesehen von Gewicht, Lichteffizienz, geringerer Hitzeerzeugung und einem Stromverbrauch, der über Haushalts-sicherungen funktionieren kann.

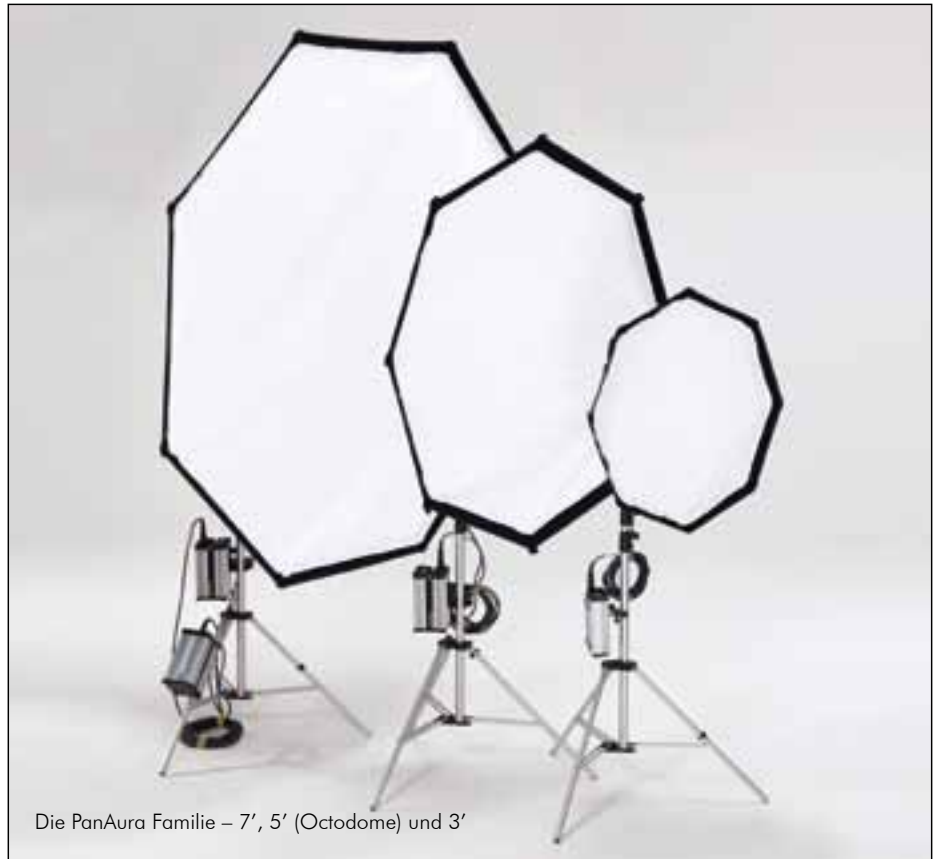
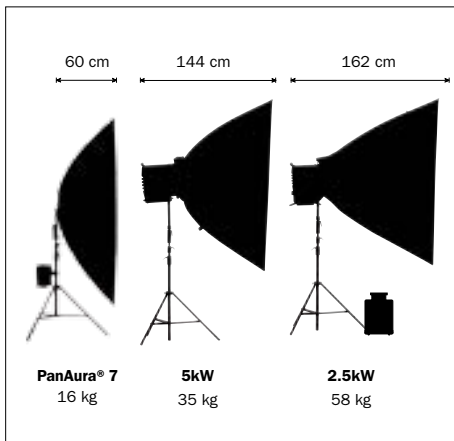

## dedoflex MULTIDISC 5 IN 1

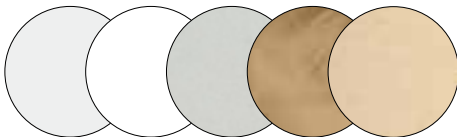

Der dedoflex 5in1 Multidisc ist ein flexibler Diffusor, bei dem 4 verschiedene Reflektor-Oberflächenstoffe aufgezogen werden können, die in wenigen Sekunden gewechselt werden können. Alles kompakt verpackt in einer einzigen robusten Transporthülle.

- **„Translucent“ Disc:** um diffuses Licht (transparentere „Nasenschatten“) zu erreichen
- **„White“ Reflektor:** reflektiert Licht im neutralen Weißton
- **„Silver“ Reflektor:** reflektiert Licht etwas kühler, um Highlights zu kreieren oder mehr Kontrast zu erhalten
- **„Gold“ Reflektor:** starker Warmton-Effekt, wie er gerne in Männermagazinen eingesetzt wird, um die Sonnenatmosphäre am Strand wiederzugeben.
- **„Softgold“ Reflektor:** ein neutraler, etwas wärmeren Lichtcharakter, der sehr gut mit Hauttönen funktioniert. Das Zick-Zack-Muster besteht aus Elementen der „Gold“- und „Silver“- Oberflächen



**DF5IN1-56** € 63,00

Small 56 cm (22")

**DF5IN1-81** € 95,50

Medium 81 cm (32")

**DF5IN1-106** € 124,00

Large 106 cm (42")



**DLTC** € 89,00

Compact Disc Holder

Der neue Kompakt-Halter für dedoflex Reflektoren und Diffusoren, sowie unsere neuen dedoflex 5in1 Multidisc's.

Der Halter ist zweiteilig aufgebaut und kann per Auszug von 71 cm auf maximal 127 cm ausgefahren werden. Ein 16 mm Zapfen am oberen Ende bietet eine weitere Möglichkeit, Zubehör oder Leuchten zu montieren.

# VERPACKEN UND TRANSPORT



- Robuster Softcase mit Rädern
- Leuchtenkopf
- 2 Tageslicht-Lampen
- 2 Halter mit Klemme für Vorschaltgeräte
- Softbox mit Stangen und Abdeckung
- 2 Varianten Innendiffuser
- 1 Frontdiffusor
- 40° Richtgitter
- 2 Vorschaltgeräte, Kabel

**SPA7x2DT € 6.907,00**

Kunst-/Tageslicht-Kit komplett

## Neues Softcase mit Rädern für Portable Studio



Robuster Softcase wie DSC2/2-200 jedoch mit zwei Rädern  
**Aufpreis: € 95,00**

Der DSC2/2-200W kann für folgende Kits ausgetauscht werden:

- S2 „The Traveler“ - Kits
- S3 „The Hustler“ - Kits
- S4 „The Explorer“ - Kit
- S200-3 „The Sundance“ Kit
- SPS4 „The 4.Light-Kit“
- SPS5 „The 5 Light-Kit“

**DSC2/2-200W € 462,00**

# WIDE EYE – NEUE WEITWINKELOPTIONEN

Fokussieren wie mit keiner anderen Leuchte



Ihr Rembrandt, ausgeleuchtet mit einem herkömmlichen Tor



Unser System macht die „unvermeidbaren“ trapezförmigen Schattenkanten parallel.

Das ermöglicht das patentierte dedolight Konzept mit den beiden asphärischen Linsen und den Zoom-Fokus-Relationsbewegungen.

Andere kleine Studioleuchten fokussieren 1:3, manche großen Leuchten erreichen 1:6, dedolights erreichen ein Fokussierverhältnis bis zu 1:25.

Diese Zahlen beziehen sich auf die Intensitätsveränderung beim Fokussieren von Flood zu Spot.

Anders gesehen: dedolight Leuchten verändern den Abstrahlwinkel zwischen ca. 60° bis zu 4° - das sind Werte, die für andere vergleichbare Leuchten unerreichbar sind. Neu ist, dass wir nun noch eine Extraeigenschaft hinzufügen:

Eine Reihe von asphärischen optischen Weitwinkelvorsätzen, genannt Wide Eye.

Durch diese Vorsätze steigt der Fokussierbereich der dedolight Leuchten insgesamt auf ein Verhältnis von 1:55 und Abstrahlwinkel zwischen 4° bis zu knappen 90° werden durch den wahlweisen Einsatz dieser Vorsätze ermöglicht.

Für Kameras ist so etwas bekannt. Für Kameras gibt es seit langem die Weitwinkelvorsätze. Für Leuchten ist das ein weiteres dedolight Exklusivum.

Wide Eye in drei verschiedenen Größen:

- für Classic dedolight und 200 W Sundance
- für Serie 400
- für Serie 1200

Wozu rotierende Torflügel?

Alle herkömmlichen Torflügel können nur parallel zueinander eingestellt werden. Erstaunlich, denn praktisch jede Ausleuchtung erfolgt aus einem Winkel und dann sind die Schattenabbildungen der traditionellen Torflügel nicht mehr parallel sondern trapezförmig. So sind aber unsere Häuser, Räume, Türen und Bilder nicht gebaut. Rotiert man die Torflügel beim dedolight (Spezialtore und diese Weitwinkelvorsätze), dann kann man vertikale und rechteckige Objektkanten mit Präzision ausleuchten.

- Winkelerweiterung bis 85° oder 90°
- perfekte Lichtverteilung
- minimaler Lichtverlust
- immer noch fokussierbar
- immer noch volle Kontrolle – diese Vorsätze arbeiten mit 8-Flügelotoren
- besser noch: die Torflügel rotieren (ein weiteres dedolight-Patent)

**DLWA € 139,00**

Weitwinkelvorsatz für Classic dedolight

**DLWAR € 182,00**

Weitwinkelvorsatz mit rotierenden Torflügeln für Classic dedolight

**DLWA400R € 283,00**

Weitwinkelvorsatz mit rotierenden Torflügeln für Serie 400

**DLWA1200R € 389,00**

Weitwinkelvorsatz mit rotierenden Torflügeln für Serie 1200



# DMX IN STUDIOS

## DLDIM2000

€ 266,00

HF-In-Line Dimmer 230 V max. 2 kW  
120 V max. 1 kW

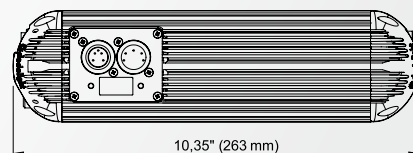
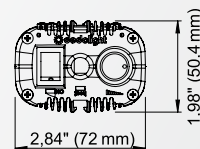

## DLDIM2000-DMX

€ 349,00

DLDIM2000 mit integrierter DMX Steuerung

In Studios werden moving lights immer DMX gesteuert. Viele Kino Flo Leuchten können DMX. Andere fokussierende Leuchten sind bisher nicht DMX-steuerbar.

Deshalb werden unsere dedolight 150 W Leuchten (DLHM4-300DMX) mit ihrer Lichtausbeute entsprechend ca. 500 W mit der DMX-Steuerung in vielen TV-Studios eingesetzt.



Oder unsere 650 W Leuchten (DLH650PO-DMX)



und neu dazu die 1000 W (DLH1000TPO-DMX).

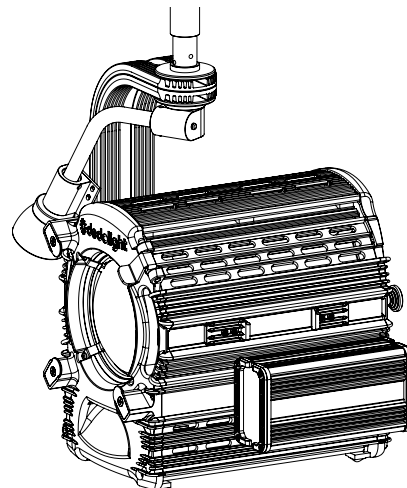

Auch unsere Tageslichtleuchten sind DMX-steuerbar.

Gut geeignet für dedolight Leuchten, aber auch für Fremdhalogenleuchten.

Weil praktisch geräuschlos, können diese Dimmer auch im Studio neben der Leuchte montiert werden. Aufhängungen/Klemmen, um die Dimmer an Rohren zu befestigen, sind verfügbar.

Das Resultat: Viele Studios können die externen Dimmer, die oft Geräusche produzieren und meist in einem eigenen Raum untergebracht sind, eliminieren. Unsere neuen Hightech-Dimmer füllen die Lücke in der DMX-Steuerung für praktisch alle Studioleuchten.

## 12/24 V INLINE-DIMMER

### DLDIM-BAT

€ 122,00

Inline Dimmer

Classic dedolight arbeiten mit speziellen Lampen 12V und 24V.

- sehr hohe Lichtausbeute mit 40 l/W (doppelt so viel wie normale Halogenlampen)
- unempfindlich gegen Schlag und Vibration
- wesentlich geringere Kosten (75% weniger), längere Lebensdauer

- **ABER:** wie alle Halogenlampen, die viel Licht bieten, sehr empfindlich gegen Überspannung.

Im Batteriebetrieb kann Überspannung häufig auftreten (Videokamera-Akkus sind schon lange nicht mehr bei 12V sondern häufig 14,4V – im frisch geladenen Zustand 17V)



### Technik:

- Spannungswähler auf 12 V-DC (max. 18 V in) für 12 V Lampen 20/50/75/100 W (Ausgangsspannung auf 11,8 V max. begrenzt)
- Spannungswähler auf 24 V-DC (max. 36 V in) für 24 V Lampen 50/100/150 W (Ausgangsspannung auf 23,5 V max. begrenzt)
- Lampen-Softstart
- Erkennung einer defekten oder fehlenden Lampe (Blinkcode mit Indikator LED)
- Kurzschluss- oder Überlast-Abschaltung
- gleichmäßiger Dimmbereich von 3-100 %
- robustes und kleines Gehäuse
- Unterspannungsabschaltung bei 10,2 V bzw. 20,4 V zum Schutz des Akkus
- Bei Eingangsspannungen unter 12 V bzw. 24 V kann nicht auf 100 % hochgeregelt werden (eingeschränkter Dimmbereich bis zur Unterspannungsabschaltung)

# HINTERGRUND-EFFEKT-GLÄSER

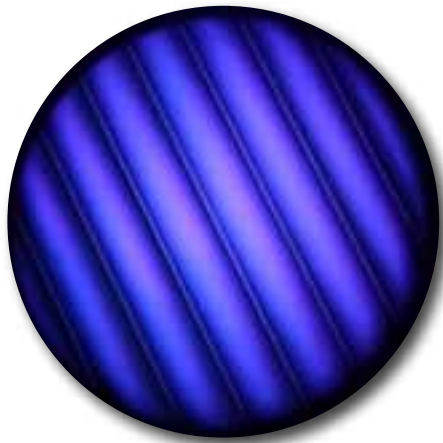

Einsetzbar in der kleinen Größe (Ø 66 mm) mit DP1 Imager. Mit 11 verschiedenen Strukturen und in 8 Farben verzaubern diese Effektgläser jeden langweiligen Hintergrund.

Oft entsteht der besondere Reiz im Spiel zwischen Schärfe und Unschärfe – verschiedenste Formen und Stimmungen.

Sogar kombinierbar mit Stahlgobos (Sandwich).

**Die gleichen Effekte und Farben gibt es auch für den DP400 Imager für Leuchten der Serie 400. (€ 52,00)**



**DFXH € 19,80**

Effektglas Halter für Ø 66 mm

**DFX400H € 26,40**

Effektglas Halter für Ø 100 mm

Alle Effektgläser sind erhältlich in den Farben:  
blau (B), lila (P),  
hellblau (LB), rot (R),  
magenta (M), gelb (Y),  
türkis (T), hellgrün (LG)  
Bestellcode  
zB: DFXT3-B = „Cells“ blau

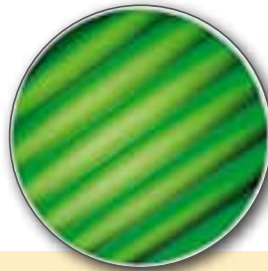

**DFXT4 € 48,00**

Effektglas „Waves“

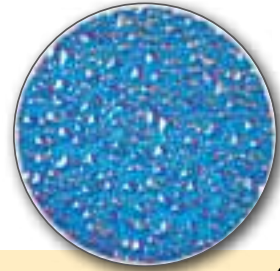

**DFXT8 € 48,00**

Effektglas „Crystal“



**DFXT1 € 48,00**

Effektglas „Harmony“



**DFXT5 € 48,00**

Effektglas „Lamello“



**DFXT9 € 48,00**

Effektglas „Flow“

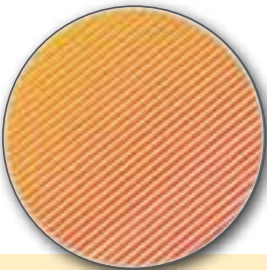

**DFXT2 € 48,00**

Effektglas „Groove“



**DFXT6 € 48,00**

Effektglas „Mystic Squares“

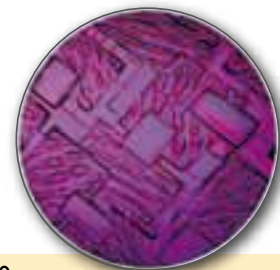

**DFXT10 € 48,00**

Effektglas „Farrago“

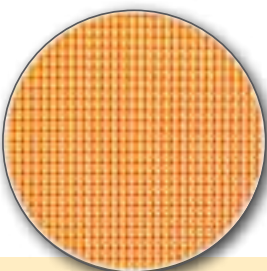

**DFXT3 € 48,00**

Effektglas „Waffle“



**DFXT7 € 48,00**

Effektglas „Cakester“



**DFXT11 € 48,00**

Effektglas „Cells“

 **dedolight**



**Dedo Weigert Film GmbH**

Karl-Weinmair-Straße 10  
80807 München

Tel.: 089 - 356 16 01  
Fax 089 - 356 60 86

[info@dedoweigertfilm.de](mailto:info@dedoweigertfilm.de)

[www.dedoweigertfilm.de](http://www.dedoweigertfilm.de)



